

Starter-Kit Schermaschinen-Set Bedienungsanleitung

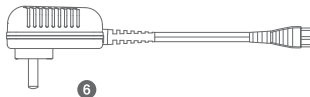

- ① Haarschneider
- ② Aufsteckkämme
- ③ Reinigungsbürste
- ④ Klinge
- ⑤ Ladestation
- ⑥ Adapter

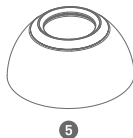

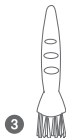
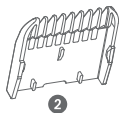
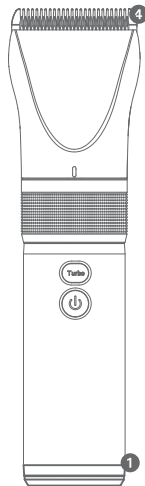
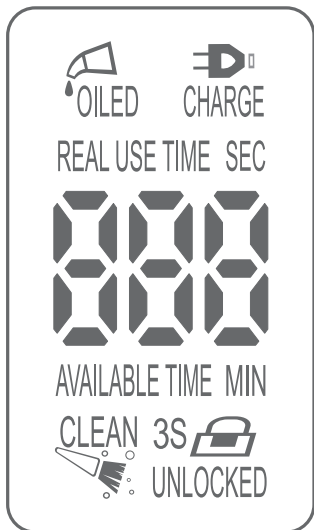

Wenn das Gerät geölt werden muss, erscheint das Symbol und Sie werden gebeten, die Klinge zu ölen.



Das Ladesymbol wird angezeigt, wenn die Leistung nachlässt.



Die Lade- und Nutzungsdauer wird vom Gerät angezeigt.



Das Reinigungssymbol wird je nach Nutzungsdauer angezeigt.



Sperrfunktion:
Das Gerät wird nach drei Sekunden gesperrt
Das Gerät wird entsperrt wenn Sie den Schalter drei Sekunden halten.



Hinweise zur Benutzung:

Schalter einschalten.

Bewegen Sie das Gerät mit der Rückseite entlang des Kopfes und kürzen Sie auf die gewünschte Länge. Bitte verwenden Sie das Gerät nicht in anderen Winkeln, da es sonst zu einem übermäßigen Schneidvorgang kommen kann.

Schalten Sie das Gerät aus.

Hinweise zum Aufladen:

a. Schalten Sie das Gerät aus, stellen Sie es dann auf die Ladestation und laden Sie die Station mit dem Adapter auf. Stellen Sie sicher, dass die Spannung zwischen 100-240V liegt.

b. Wenn das Gerät aufgeladen ist, arbeitet es effizient, und die Anzeige flackert nicht, wenn der Ladevorgang vollständig abgeschlossen wurde. In der Regel ist das Gerät nach 4 Stunden Ladezeit wieder einsatzbereit, wenn die Batterie entladen war (nur als Anhaltspunkt, wenn Sie einen langen Tag hatten, kann es auch etwas länger dauern). Bitte laden Sie nicht länger als 30 Stunden und laden Sie nicht, wenn der Akku bereits voll ist.

Nach dem Aufladen kann das Gerät bis zu 4 Stunden genutzt werden.

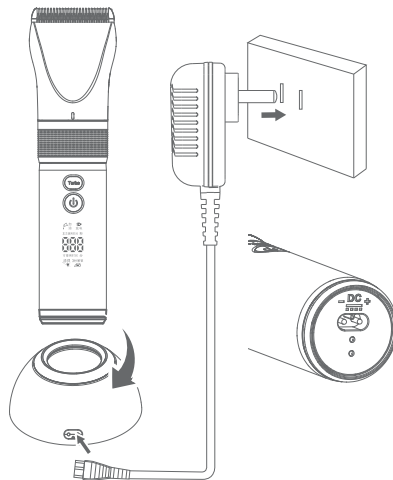

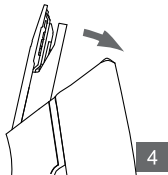
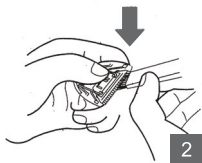
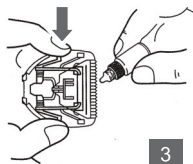
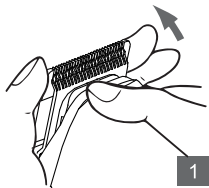

Reinigen und pflegen:

Wir empfehlen Ihnen, das Gerät zu Ihrer eigenen Sicherheit und Zufriedenheit regelmäßig zu reinigen, andernfalls könnte sich dies negativ auf die Lebensdauer und den Betrieb auswirken. Durch regelmässiges Reinigen können Sie den einwandfreien Betrieb und einfaches Schneiden aufrechterhalten und unangenehmen Gerüchen und Bakterien vorbeugen.

1. Schalten Sie das Gerät aus.
 2. Halten Sie die Klinge und drücken Sie genau in dem Winkel, der auf dem Bild zu sehen ist, dann entfernen Sie die Klinge. (stellen Sie sicher, dass die höchste Einstellung gewählt ist, wenn es sich um ein einstellbares Gerät handelt).
 3. Verwenden Sie eine saubere Bürste, um das Ober- und die Klinge abzuwischen, und waschen Sie sie anschließend ab. Wischen Sie sie mit einem Tuch ab und geben Sie einige Tropfen darauf, wenn sie trocken sind.
 4. Setzen Sie sie anschliessend in umgekehrter Reihenfolge wieder ein.
-

Sicherheitshinweise:

Bitte befolgen Sie die Hinweise, da es sonst zu Kurzschluss, Brand, elektrischem Schlag oder schweren Verletzungen bis hin zum Tod kommen kann. Bitte halten Sie das Gerät fest, wenn Sie den Stecker nach dem Aufladen herausziehen, und achten Sie darauf, dass Sie ihn nicht am Kabel herausziehen. Verwenden Sie zu Ihrer eigenen Sicherheit den gleichen Typ, um Gefahren zu vermeiden, falls der Originaladapter kaputt geht oder Sie einen anderen verwenden.

Bitte legen Sie keine schweren Gegenstände auf das Kabel und klemmen Sie es nicht ein, um Beschädigungen und Verformungen zu vermeiden. Reinigen Sie das Ladegerät regelmässig. Halten Sie das Gerät trocken.

Bitte stecken Sie den Adapter nicht mit nassen Händen ein und aus und halten Sie das Kabel von Feuchtigkeit fern. Lösungsmittel/Benzin/Ethylalkohol dürfen nicht zur Reinigung des Geräts verwendet werden, da dies zu Verfärbungen führen kann. Überprüfen Sie die Klinge vor dem Gebrauch. Kann nicht zerlegt oder selbst repariert werden. Wenn es nicht richtig funktioniert, senden Sie es bitte zur Überprüfung oder Reparatur an das autorisierte Service-Center des Händlers oder an das Werk.

Laden Sie das Gerät bei einer Temperatur zwischen 5 °C und 35 °C. Legen Sie es nicht in die Sonne oder in die Nähe von Wärmequellen. Es ist normal, dass das Gerät ein wenig heiss wird. Nehmen Sie den Akku nicht heraus und legen Sie ihn nicht ins Wasser, da dies zu Hitze, Zersetzung oder Explosionen führen kann. Ungeübte/Psychogene/Personen, die keine einschlägigen Kenntnisse und Erfahrungen haben (einschliesslich Kinder), müssen das Gerät unter Aufsicht verwenden, um Gefahren zu vermeiden.

Adaptor Voltage: 220-240V~, 50/60Hz, output 5V 1000mA / Power Li-ion Battery: 3.7V~ 2000mAh



Starter-Kit Set de tondage Instructions d'utilisation

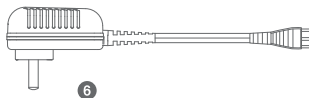
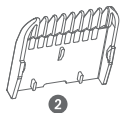
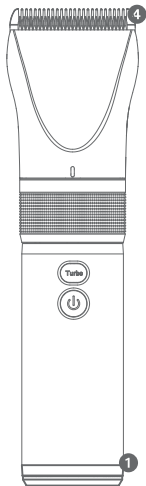

- 1 Tondeuse à cheveux
- 2 Peignes rapportés
- 3 Brosse de nettoyage
- 4 Lame
- 5 Socle de charge
- 6 Adaptateur



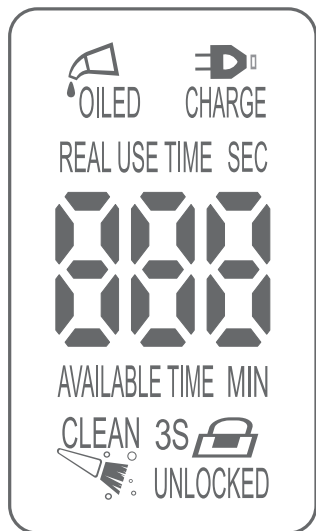

Si la machine doit être lubrifiée, l'icône apparaîtra. Veuillez lubrifier la lame.



L'icône de charge apparaîtra si la puissance est insuffisante.



La durée de charge et d'utilisation sont déterminées par la machine



L'icône de nettoyage s'ouvrira en fonction de l'utilisation.



La machine sera verrouillée après trois secondes. La machine sera déverrouillée après un contact pendant trois secondes sur l'interrupteur de déverrouillage.

Instructions d'utilisation:

Couper les cheveux à la longueur souhaitée en avançant le dos de la machine sur la peau du crâne. Veuillez ne pas l'utiliser selon d'autres angles, sinon la coupe sera trop courte. (les trois vitesses rendent la coupe plus efficace et plus facile).

Éteindre l'appareil.

Instructions de charge:

a. Éteindre l'appareil, le placer sur le socle de charge puis charger le socle avec l'adaptateur. Assurez-vous que la tension est comprise entre 100 et 240V.

b. Pendant la charge, la machine continue à fonctionner efficacement, et le témoin ne clignotera pas une fois la charge terminée. Dans la plupart des cas, elle peut fonctionner à nouveau après 4 heures de charge quand la batterie est vide (peut-être un peu plus selon l'intensité de la journée de travail). Ne pas charger plus de 30 heures et éviter de charger si la tension est élevée.

Elle peut fonctionner 4 heures après la fin de la charge.

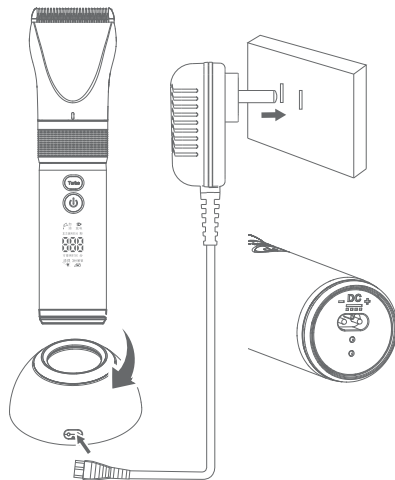

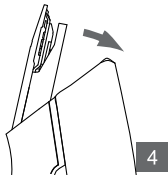
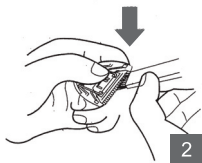
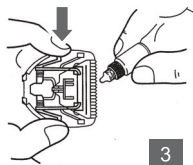
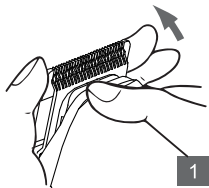

Nettoyage et entretien:

Nous vous suggérons de la nettoyer régulièrement pour votre propre sécurité et votre confort, sinon il pourrait y avoir un effet négatif sur la durée de vie et l'utilisation de l'appareil. Un nettoyage régulier permettra un mode parfait et une coupe facile, en évitant les mauvaises odeurs et les bactéries.

1. Éteindre l'appareil
 2. Tenir la lame et la pousser selon l'angle exact indiqué sur la figure, puis détacher la lame. (Assurez-vous que c'est le réglage le plus élevé si la machine est réglable).
 3. Utiliser une brosse propre pour nettoyer le dessus et la lame puis les laver directement. Les essuyer avec un tissu, laisser tomber quelques gouttes dessus quand ils sont secs
 4. Quand c'est fait, les remettre en place dans l'ordre inverse.
-

Précautions:

Veillez suivre les instructions, pour éviter un court-circuit, un incendie, une électrocution ou de graves blessures ou même la mort. Veuillez tenir la machine quand vous débranchez le câble une fois la charge terminée, ne pas le débrancher en tirant sur la machine. Utiliser l'adaptateur d'origine, et le remplacer par le même modèle pour éviter les risques pour votre propre sécurité, si l'adaptateur d'origine est cassé.

Ne pas poser d'objets lourds sur le câble ou le coincer, pour éviter les dommages et une déformation.

Nettoyer le socle de charge régulièrement. Garder la machine sèche.

Ne pas brancher ou débrancher l'adaptateur avec des mains humides, le cordon doit être tenu à l'écart de l'humidité. Il est interdit d'utiliser du diluant, de la benzine ou de l'alcool éthylique pour nettoyer la machine, cela pourrait la décolorer. Vérifier la lame avant utilisation. Ne peut pas être démontée ou réparée si elle ne fonctionne pas. Veuillez l'envoyer au service après-vente du revendeur agréé ou à l'usine pour contrôle ou réparation.

Charger à une température comprise entre 5 °C et 35 °C. Ne pas placer au soleil ou près de sources de chaleur. Il est normal que la machine chauffe un peu. Tenir à l'écart de sources de chaleur Ne pas démonter la batterie ou la mettre dans l'eau, ce qui pourrait provoquer un dégagement de chaleur, de la corrosion ou une explosion Les personnes handicapées ou souffrant de troubles mentaux qui n'ont pas les connaissances et l'expérience nécessaires (y compris les enfants) doivent utiliser l'appareil sous surveillance pour prévenir les risques.

Adaptor Voltage: 220-240V~, 50/60Hz, output 5V 1000mA / Power Li-ion Battery: 3.7V~ 2000mAh

Starter-Kit Set tosatrice Istruzioni per l'uso

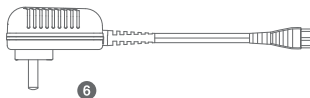
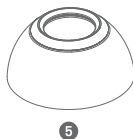
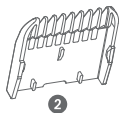
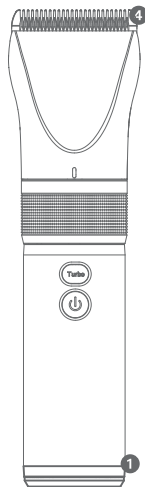

- ① Macchinetta per capelli
- ② Pettini
- ③ Spazzola per la pulizia
- ④ Lama
- ⑤ Base di ricarica
- ⑥ Adattatore

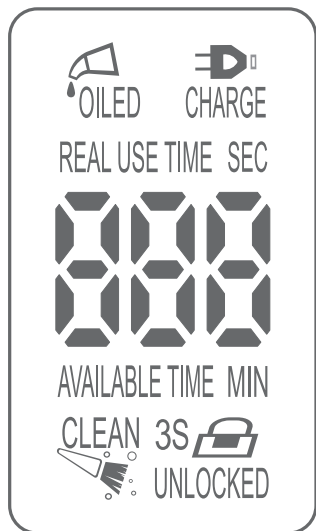

Quando la macchina ha bisogno di essere lubrificata si accende un'icona ed è quindi necessario oliare la lama.



L'icona di ricarica si accende quando non c'è abbastanza batteria.



La macchina informa del tempo di ricarica e di uso.



L'icona per la pulizia si accende in base all'utilizzo.



La macchina si blocca dopo tre secondi
Per SBLOCCARE toccare l'interruttore,
dopo 3 secondi si sblocca..

Istruzioni per l'uso:

premere l'interruttore di accensione.

Muovere la parte posteriore della macchina sulla testa, tagliando alla lunghezza desiderata. Non usare in altre angolature per evitare di tagliare più del dovuto. (Con tre velocità, per tagliare in modo più efficiente e facile).

Spegnere la macchina.

Istruzioni di ricarica:

a. Spegnerne la macchina e metterla sulla base di ricarica, poi ricaricarla con l'adattatore. Assicurarsi che il voltaggio sia tra i 100 e i 240V.

b. Funziona efficacemente finché è carica, la spia smette di pulsare quando ha finito di caricare. Nella maggior parte dei casi funziona di nuovo dopo 4 ore di ricarica se la batteria era a terra (è un dato di riferimento, può metterci di più). Non caricare per più di 30 ore o se il voltaggio è troppo elevato.

Quando è completamente carica funziona per 4 ore.

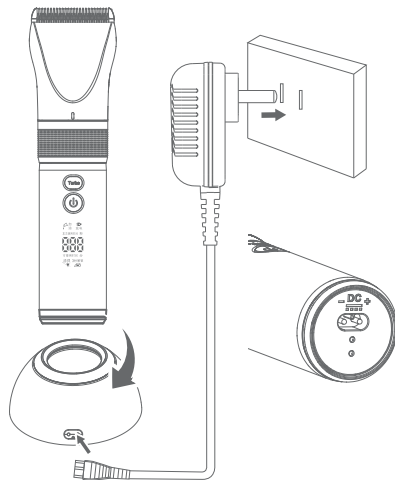

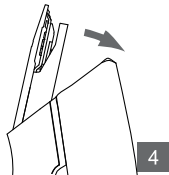
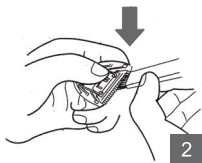
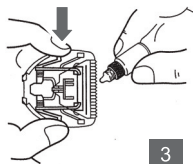
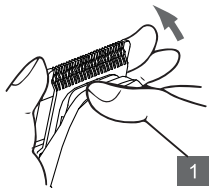

Pulizia e manutenzione:

Si suggerisce di pulire regolarmente per sicurezza e convenienza, non farlo può influire sulla durata e sull'efficienza della macchina. La pulizia regolare mantiene la macchina in ordine e funzionale, prevenendo cattivi odori e batteri.

1. Spegner la macchina
2. Tenir la lame et la pousser selon l'angle exact indiqué sur la figure, puis détacher la lame.(Assurez-vous que c'est le réglage le plus élevé si la machine est réglable).
3. Passare il pennello pulito sulla lama e sulla parte superiore della macchina, poi lavarli direttamente. Strofinarli con un panno leggermente bagnato.
4. Una volta finito rimetterli sulla macchina..

Precauzioni:

Si prega di seguire le istruzioni per evitare corto circuito, fuoco, scosse elettriche, lesioni gravi o anche morte. Tenere la macchina quando si estrae la spina una volta che la ricarica è completa, assicurarsi di non tirare il cavo. Usare l'adattatore originale o, nel caso in cui si rompa, comprarne uno dello stesso tipo per evitare danni e per la vostra salute.

Non mettere cose pesanti sul cavo o bloccarlo per evitare danni e non deformato.

Pulire la base di ricarica. Mantenere la macchina asciutta.

Non attaccare e staccare il cavo di alimentazione con mani bagnate, il cavo non deve essere umido. Non usare diluenti, benzina o alcool per pulire la macchina, potrebbero scolorirla. Controllare la lama prima dell'uso. Se non funziona si prega di mandarla al centro assistenza del rivenditore o della fabbrica per un controllo e una eventuale riparazione.

Ricaricare entro i 5 e i 35 gradi Celsius. Non lasciare al sole o vicino a fonti di calore. È normale che la macchina si surriscaldi. Tenere lontano da fonti di calore Non staccare la batteria o mettere nell'acqua, potrebbe causare calore o marcire o esplodere Persone con problemi o che non hanno le conoscenze adatte (bambini compresi) devono usarla sotto supervisione per evitare pericoli.

Adaptor Voltage: 220-240V~, 50/60Hz, output 5V 1000mA / Power Li-ion Battery: 3.7V~ 2000mAh

Starter-Kit Shearing Machine Set Instructions for use

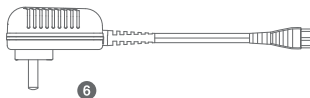
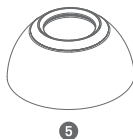
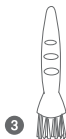
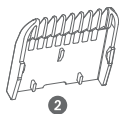
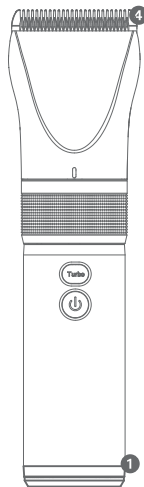

- ① Hair Clipper
- ② Attachment combs
- ③ Cleaning Brush
- ④ Blade
- ⑤ Charging base
- ⑥ Adaptor



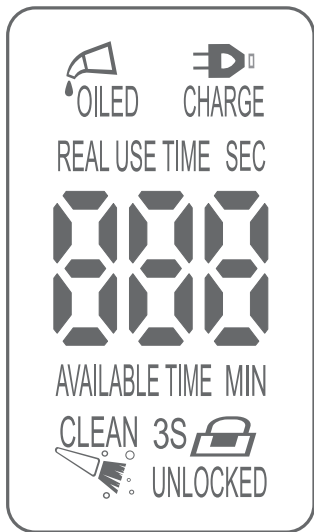

When the machine needs oiling, the icon will open and please lubricate the blade.



The charging iron will open when the power is not enough.



The charging time and use time are informed by the machine.



The cleaning iron will open based on the usage.



The machine will be locked after three seconds UNLOCKED touch of switch and will be unlocked after three seconds touch of switch.



Using Instruction:

Push the switch on.

Moving along with the scalp on back of machine, cutting to the proper length. Please don't use it in others angles, or over-cut would be happened.(With three speed standards, it will make the cutting more efficiently and easily.)

Turn off the machine.

Charging instruction:

a. Turn down the power, then put it on the charging base, next charge the base with adapter. Make sure the voltage is between 100-240V.

b. As long as it is charging, it will work efficiently, and the mark will not flicker when the charging is over. In most of cases, it can work again after 4 hours' charging when the battery is dead (just for reference if it's been a long day, may have a little delay). Please don't charge over 30 hours and avoid charging if the power is powerful..

It can work 4 hours when the charging is over.

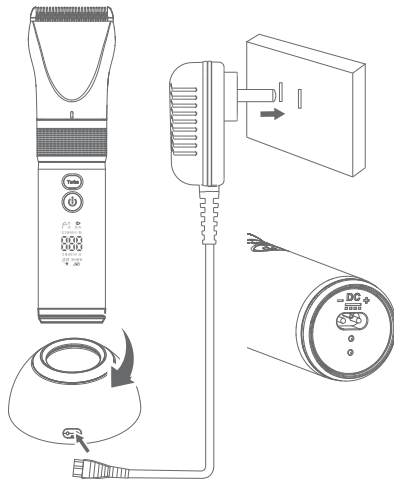

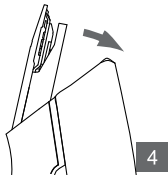
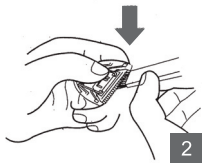
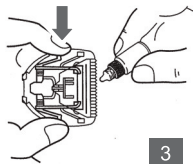
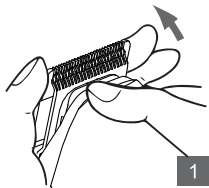

Clean and maintain:

We suggest that you should clean it regularly for your own safety and convenience 'otherwise which might cause negative influence to life span and using. Cleaning it regularly could maintain the perfect mode and easy-cutting, preventing from bad smell and bacteria.

1. Turn off the machine
2. Hold the blade and push it in the exact angle pointed on the picture, then detach the blade. (make sure the adjustment is the highest, if it is adjustable machine.)
3. Using clean brush to swipe the top and blade, then wash them directly. Wiping them with fabric, drop several drops on it when they are dry.
4. When it's done, put them back on opposite way.



Precautions:

Please follow the instruction, it will may cause short circuit, fire, electrical shock or serious injury even death. Please hold the machine when you pull out the plug after charging completed, make sure not pull it out with cord. Use the origin adapter, please change the same type avoiding danger for your own safety if the origin one broken or using the other one.

Please don't put heavy things on the cord or make it stuck, in case the damage and deformation.

Clean the charging regularly. Keep the machine dry.

Please don't plug and unplug the adapter with wet hand, the cord should keep away from the humid. Diluent / benzin /ethyl alcohol cannot be used for cleaning machine, which may cause the discolor. Machine only available for cutting pet's hair. Check the blade before using. Can't be detached or self-refit, if it doesn't work. please send to the service center of retailer's authorization or factory for checking or repairing.

Charge during 5°C to 35°C. Don't put it in the sun or near heat resources. It is normal that the machine could be little hot. Please keep away from heat sources Don't detach the battery, or put it to the water which could cause heat/rot or explosive Invaliate / psychogeny / people who lack of relevant knowledge and experience (including children) have to use under supervising for keep away danger.

Adaptor Voltage: 220-240V~, 50/60Hz, output 5V 1000mA / Power Li-ion Battery: 3.7V~ 2000mAh
