

Bedienungsanleitung
Manuel de l'utilisateur
Manuale d'uso
User Manual

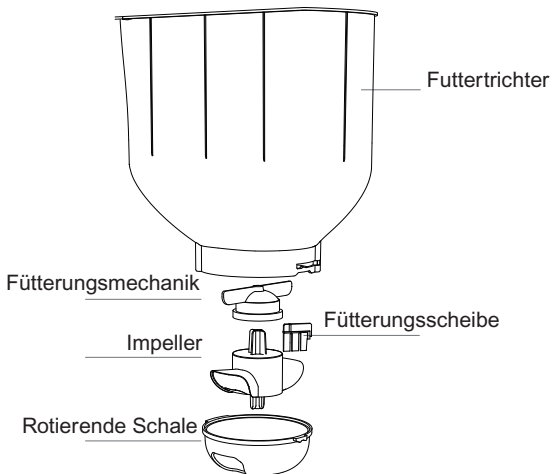

Name	Parameters
Product Name	Automatic Pet Feeder
Product Model	i202
Dimension	L317mm*W240mm*H370mm (With Food Tray)
Color Box Size	L195mm*W245mm*H390mm
Material	Food-grade ABS
N.W	Around 2.6KG
Food Appliance	5~15mm Dry Food
Pets Appliance	Cats & Small size dogs
Capacity	4.5L
Power	DC 5V1A Adapter / 3 * D Size Batteries
Rated Voltage	DC 5V
Rated Power	0.5W
Working Temperature	5°C~50°C



Zusammenbau und Einrichten

Verriegelung des Futtercontainers anheben.

Halten Sie die Verriegelung mit dem Zeigefinger und heben Sie sie an, um den Deckel zu öffnen.

① **Batterieversorgung:** Entfernen Sie die Batterieabdeckung, indem Sie den Halteclip lösen, legen Sie 3 hochwertige Alkalibatterien "D" ein und bringen Sie die Batterieabdeckung wieder an.

Hinweis für Futterautomat mit Kamera: Sie können Ihre Haustiere nicht über die APP füttern, wenn der Futterautomat mit Batterien betrieben werden.

Hinweis: Bitte verwenden Sie sichere und handelsübliche Alkalibatterien. Mischen Sie keine Batterien mit unterschiedlichen Spezifikationen und Modellen.

② **Stromversorgung über Netzadapter:** Stecken Sie den Netzadapter ein und verbinden Sie das Netzkabel mit dem L-förmigen Kartensteckplatz.

Trockenfutter einfüllen

Öffnen Sie den Deckel und füllen Sie den Trichter mit einer geeigneten Menge an Trockenfutter, die über die tägliche Menge hinausgeht. Um die maximale Frische des Futters zu erhalten, empfehlen wir, maximal 7 Tage Futter zu laden.

Hinweis: Das Gerät unterstützt nur 5-15mm Trockenfutter.

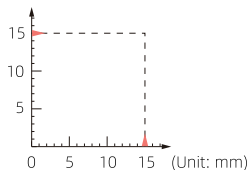
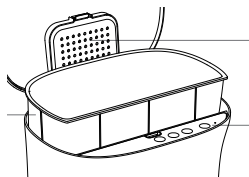

Bedienungsanleitung für Futterautomat ohne Kamera

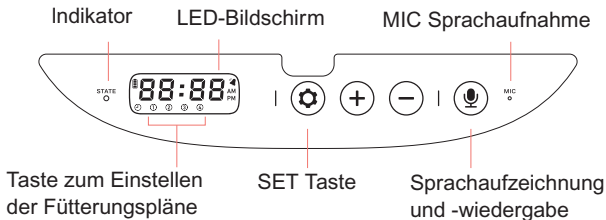

(Art.-Nr. 604617)



Drücken Sie die Taste , um das Bedienfeld zu entsperren (Display ein) oder zu sperren (Display aus).

Uhr einstellen

① Entsperren Sie das Bedienfeld, drücken Sie die Taste , um die Einstellung zu öffnen.



② Uhrzeit: Drücken Sie  oder  zur Auswahl von 12H oder 24H, drücken Sie  zur Bestätigung.

③ Uhr einstellen: Drücken Sie  oder  zum Einstellen der Stunden, drücken Sie die Taste  zur Bestätigung.



Drücken Sie  oder  zum Einstellen der Minuten, drücken Sie die Taste  zur Bestätigung.

Fütterungszeitplan programmieren

① Mahlzeit programmieren:

Das Symbol blinkt, stellen Sie mit  oder  die Stunden und Minuten für die erste Mahlzeit ein.

② Futter-Menge bestimmen:

Das LCD-Display wechselt in den Modus zum Einstellen der Mahlzeitengröße, nachdem die Mahlzeitenzeit eingestellt wurde; das Symbol "P-00" leuchtet auf; drücken Sie  oder , um die gewünschte Mahlzeitengröße auszuwählen; drücken Sie die Taste  zur Bestätigung.

Wiederholen Sie diesen Vorgang für beliebig viele Mahlzeiten und Portionen (bis zu 4 Mahlzeiten und 7 Portionen).



Hinweis: Die manuelle Fütterung hat keinen Einfluss auf zukünftige programmierte Essenszeiten oder Essensgrößen.

Andere Einstellungen

Manuelle Fütterung

Entriegeln Sie das Bedienfeld und halten Sie die Taste  3 Sekunden lang gedrückt, um eine Portion zu füttern (ca. 10g).

Aufzeichnen



Entriegeln Sie das Bedienfeld, halten Sie die Taste  gedrückt, um in den Aufnahmemodus zu gelangen, die "STATE"-Anzeige leuchtet auf und nehmen Sie die Stimme in Richtung der "MIC"-Öffnung für bis zu 10 Sekunden auf. Die Aufnahme wird mit dem Loslassen der Taste beendet, dann wird das -Symbol auf dem Display angezeigt, wenn die Aufnahme abgeschlossen ist.

Aufnahme abspielen: Entriegeln Sie das Bedienfeld, drücken Sie , um die Aufzeichnung einmal abzuspielen; keine Wiedergabe, wenn zuvor keine Aufzeichnung erfolgt ist.

Fütterungszeitplan abbrechen

Stellen Sie die Essenszeit und die Essensgrösse auf "00:00" und "P-00" ein, dann wird nicht mehr gefüttert.

Standard-Mahlzeiteinstellungen

Entriegeln Sie das Bedienfeld, drücken Sie die Tasten  und  gleichzeitig für 3 Sekunden, um die Standard-Mahlzeiteinstellungen zu aktivieren (alle Fütterungspläne und Aufzeichnungen löschen).

Bedienungsanleitung für Futterautomat mit Kamera

(Art.-Nr. 604618)

- ① Scannen Sie den QR-Code, um die APP herunterzuladen.
- ② Bitte melden Sie sich an oder registrieren Sie ein Konto.
- ③ Klicken Sie auf "+" oben rechts und folgen Sie den Anweisungen.

Hinweis: Nur 2.4Ghz ist erlaubt; 5Ghz oder gemischte Frequenzen sind für dieses Gerät nicht geeignet.



Download the APP

Programmierte Fütterung einrichten

Der Futterautomat wird das Futter entsprechend der programmierten Fütterung ausgeben und die Benutzer können die entsprechenden Fütterungsbenachrichtigungen erhalten.

Zurücksetzen des Futterautomaten

Drücken Sie zum Zurücksetzen des Futterautomaten die Taste  nicht länger als 5 Sekunden, bis "Di" ertönt. Die Verbindungsanzeige blinkt schnell und Sie können nun versuchen, die Futterstation erneut anzuschliessen.

Fernfütterung

Rufen Sie die Seite mit den Geräteeinstellungen auf, wählen Sie "Füttern", wählen Sie die Portionen aus und drücken Sie "Füttern", um die Fernfütterung abzuschliessen.

Hinweis: Sie können Ihre Haustiere nicht über die APP füttern, wenn der Futterautomat mit Batterien betrieben wird.

Manuelle Fütterung

Öffnen Sie den oberen Deckel und drücken Sie einmal die Taste , dann gibt das Gerät eine Portion von etwa 10g aus. Wiederholen Sie den obigen Schritt für weitere Portionen.

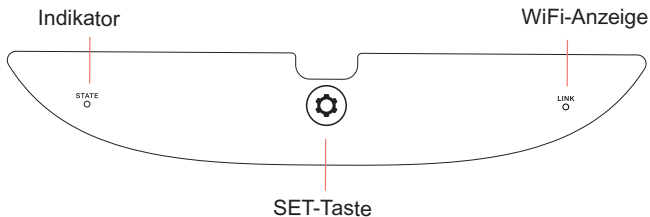

	Aus	Stand-by
STATE ○	Rotes Blinken	zuwenig Futter
		Schwache Batterie
	Rot durchgehend	Schwache Batterie
LINK ○	Aus	Schwache Batterie
	Blaues Blinken	Gerät verbindet sich
	Blau leuchtend	Gerät verbindet sich

Demontieren und Reinigen

Ausschalten

Ziehen Sie den Netzstecker und nehmen Sie die Alkalibatterien raus.

Reinigen Sie den Nahrungsmittelbehälter

- ① Zum Zerlegen halten Sie beide Seiten des Nahrungsmittelbehälters fest und heben ihn nach oben.
- ② Demontieren Sie das Laufrad /die Futterscheibe und den Futtermechanismus.
- ③ Das Hauptgehäuse des Futterspeichers ist nicht spülmaschinenfest. Tauchen Sie das Hauptgehäuse nicht in Wasser ein. Dies könnte die interne Elektronik beschädigen und zu einem Kurzschluss der Batterien führen, einen elektrischen Schlag verursachen oder Feuer fangen.
- ④ Vergewissern Sie sich, dass alle Teile des Futterautomaten vollständig sauber und trocken sind, bevor Sie ihn mit Futter füllen.

Zusammenbau des Futtertrichters

- ① Richten Sie den Futtertrichter mit den Schlitzen im Hauptgehäuse aus und drücken Sie ihn nach unten.

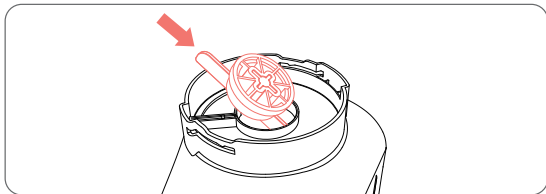

- ② Befestigen Sie die Futterscheibe und die Laufräder wie in der obigen Abbildung gezeigt (achten Sie bitte auf die "+"-Richtung).

③ Richten Sie die untere Abdeckung der Laufräder mit den Schlitzen aus und drehen Sie sie gegen den Uhrzeigersinn, bis Sie ein Knacken hören.

④ Richten Sie die Laufräder aus und sorgen Sie dafür, dass die Gummiteile den in der Abbildung gezeigten Lebensmittelauslass abdecken.

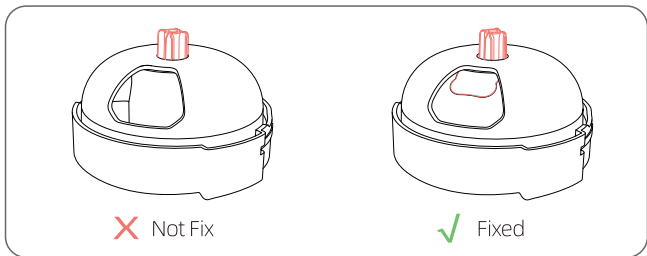

Wenn die Laufräder nicht richtig befestigt sind, kann es sein, dass das Gerät das Trockenfutter nicht ausgeben kann.

Reinigen des Futternapfes

Die Futterschale kann in der Spülmaschine gereinigt werden, wenn sie vom Hauptteil abgenommen wird.

Reinigen Sie das Gehäuse

Verwenden Sie zum Abwischen ein trockenes, weiches Tuch. Das Gehäuse ist nicht wasserdicht, bitte verwenden Sie keine nassen Tücher.

Warnungen

1. Bitte halten Sie den Futtertrichter nach der Reinigung trocken.
2. Bitte ersetzen Sie das Futter regelmässig, wenn Ihre Haustiere es nicht aufgefressen haben. (Den Zeitraum entnehmen Sie bitte der Packungsanleitung des Futters).
3. Bitte reinigen und warten Sie das Gerät regelmässig, um die Nutzungsdauer des Futterautomaten zu verlängern.

Sicherheitsvorkehrungen

Lesen Sie alle Anweisungen sorgfältig durch, bevor Sie das Gerät in Betrieb nehmen.

Sicherstellen der Stromversorgung

1. Bitte überprüfen Sie die Stromversorgung, bevor Sie das Gerät in Betrieb nehmen.
2. Bitte verwenden Sie einen SV 2A-Stecker für die normale Stromversorgung.
3. Die Kamerafunktion ist ausgeschaltet, wenn Sie in den Batteriemodus wechseln. Der Futterautomat wird das Futter normalerweise auf der Grundlage Ihrer programmierten Fütterung in der APP ausgeben.
4. Wenn das Gerät offline ist, kann die APP keinen Zugriff auf die Ausgabesituation erhalten.

Gerät aufbewahren

1. Das Gerät muss waagrecht und stabil aufgestellt werden, es darf nicht auf die Seite gekippt, wackeln oder auf den Kopf gestellt werden.
2. Halten Sie das Gerät in einem trockenen Bereich und schützen Sie es vor Sonnenlicht. Stellen Sie das Gerät auch nicht erhöht auf, damit Schäden durch Herunterfallen vermieden werden.
3. Entfernen Sie keine Teile aus dem Futterautomaten, ausser der Futterschale und dem Futtertrichter.
4. Legen Sie keine Gegenstände auf das Gerät.
5. Stellen Sie sicher, dass sich in der Nähe des Futterauslasses keine Hindernisse befinden, damit die Haustiere normal gefüttert werden können.

Vorsicht

- NUR für den Innenbereich geeignet.
- Ist NICHT spülmaschinenfest. Nur von Hand reinigen.
- NUR für Trockenfutter geeignet. Am besten geeignet für Futter mit einem Durchmesser von 5-15 mm oder kleiner.
- NICHT empfohlen für Welpen oder Kätzchen, die weniger als 7 Monate alt sind oder den Futternapf nicht erreichen können.
- NUR zur Verwendung für Hunden oder Katzen bestimmt.
- Lassen Sie kleine Kinder NICHT mit, in oder um den Futterautomaten spielen.
- Prüfen Sie die START-Kontrollleuchte regelmässig, um sicherzustellen, dass der Futterautomat ordnungsgemäss funktioniert.
- Bevor Sie das Gerät für längere Zeit verlassen, ersetzen Sie die Backup-Batterie immer durch 3 neue Batterien der Grösse "D".

- Legen Sie KEINE Fremdkörper in den Futterautomaten.
 - Betreiben Sie den Futterautomaten NICHT, wenn Schüssel, Futtertrichter und Deckel nicht sicher befestigt sind.
 - Um Stolperfallen zu vermeiden, halten Sie das Netzkabel immer vom Fussgängerverkehr fern.
 - Die Futterstation muss auf einer ebenen Fläche aufgestellt werden.
 - Zerlegen Sie den Futterautomaten NICHT, ausser der Schüssel, des Deckels und der Batterieabdeckung.
 - Entsorgen Sie das gesamte Verpackungsmaterial ordnungsgemäss. Einige Teile können in Polybeuteln verpackt sein; diese Beutel können zum Ersticken führen; halten Sie sie von Kindern und Haustieren fern.
-
- Versuchen Sie NICHT, Reparaturen oder Änderungen am Futterautomaten selber vorzunehmen.
 - Erkundigen Sie sich bei Ihrem Tierarzt, wenn Sie sich nicht sicher sind, welche Grösse die Mahlzeit für Ihr Haustier haben sollte.
 - Bitte berühren Sie die Kamera nicht; so vermeiden Sie Kratzer und Ölflecken.

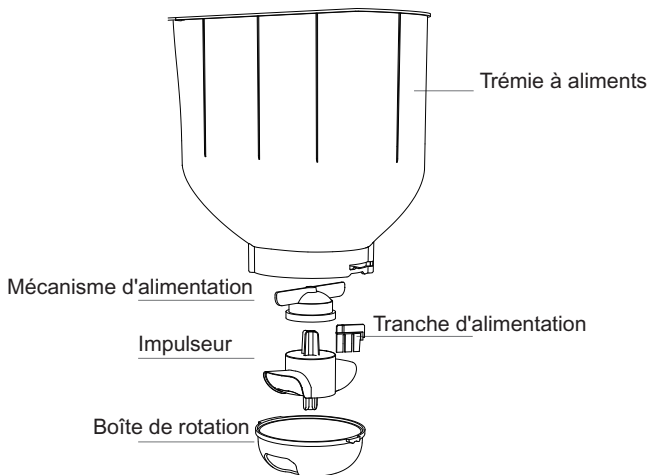

Name	Parameters
Product Name	Automatic Pet Feeder
Product Model	i202
Dimension	L317mm*W240mm*H370mm (With Food Tray)
Color Box Size	L195mm*W245mm*H390mm
Material	Food-grade ABS
N.W	Around 2.6KG
Food Appliance	5~15mm Dry Food
Pets Appliance	Cats & Small size dogs
Capacity	4.5L
Power	DC 5V1A Adapter / 3 * D Size Batteries
Rated Voltage	DC 5V
Rated Power	0.5W
Working Temperature	5°C~50°C



Assemblage et configuration de l'alimentateur

Soulever le verrou du conteneur d'aliments.

Tenez le verrou avec l'index et soulevez-le pour ouvrir le couvercle.

① **Alimentation par piles:** Enlevez le couvercle des piles en desserrant le clip de maintien, insérez 3 piles alcalines "D" de haute qualité et remettez le couvercle des piles en place.

Remarque pour le distributeur automatique de nourriture avec caméra: Vous ne pouvez pas nourrir vos animaux domestiques via l'APP si le distributeur automatique de nourriture fonctionne avec des piles.

Attention: Veuillez utiliser des piles alcalines sûres et disponibles dans le commerce. Ne mélangez pas des piles de spécifications et de modèles différents.

② **Alimentation par adaptateur secteur:** Branchez l'adaptateur secteur et connectez le câble d'alimentation à l'emplacement de carte en forme de "L".

Remplir le récipient alimentaire

Ouvrez le couvercle, remplissez le récipient alimentaire avec une quantité appropriée d'aliments secs, même si elle est supérieure à la quantité journalière. Pour maintenir la fraîcheur maximale des aliments, nous recommandons de ne pas charger d'aliments plus de 7 jours.

Remarque: l'appareil prend en charge que les aliments secs pour animaux de 5-15 mm.

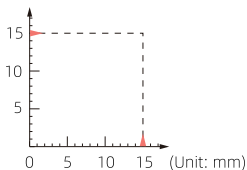
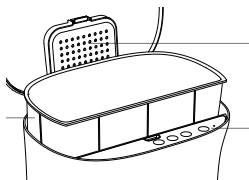

Mode d'emploi pour distributeur automatique de nourriture sans caméra

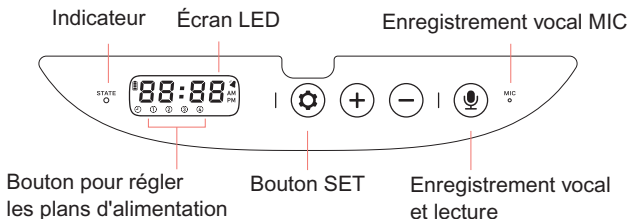

(N° d'art. 604617)









Appuyez sur la touche  pour déverrouiller le panneau de contrôle (écran allumé) ou de le verrouiller (écran éteint).

Régler l'horloge

① Déverrouillez le panneau de commande, appuyez sur la touche , pour ouvrir le réglage.

② Heure: Appuyez sur  ou  pour sélectionner 12H ou 24H, appuyez sur  pour confirmer.

③ Régler l'horloge: Appuyez sur  ou  pour régler les heures. Appuyez sur le bouton  pour confirmer. Appuyez sur  ou  pour régler les minutes, appuyez sur le bouton  pour confirmer.



Programmer l'horaire d'alimentation

① Programmer un repas:

L'icône clignote, appuyez sur  ou  pour régler les heures et les minutes du premier repas.

② Définir la quantité de nourriture:

L'écran LCD passe en mode de réglage de la taille du repas.

Après avoir réglé la quantité du repas, le symbole "P-00" s'allume; appuyer sur  ou  pour sélectionner la quantité de repas souhaitée; appuyez sur la touche  pour confirmer.

Répétez ce processus pour définir la quantité du repas et de portions que vous le souhaitez (jusqu'à 4 repas et 7 portions).



Remarque: L'alimentation manuelle n'a aucune influence sur les futures heures de repas programmées ou sur la quantité des repas.

Autres paramètres

Alimentation manuelle

Déverrouiller le panneau de commande et maintenir la touche  pendant 3 secondes pour donner une portion (environ 10g).

Enregistrer



Déverrouillez le panneau de commande, maintenez le bouton  enfoncé pour entrer en mode d'enregistrement, le voyant "STATE" s'allume et enregistrez la voix en direction de l'ouverture de l'appareil. Ouverture "MIC" pendant 10 secondes au maximum. L'enregistrement s'arrête lorsque le bouton est relâché, puis l'icône  s'affiche à l'écran lorsque l'enregistrement est terminé.

Lire l'enregistrement: Déverrouillez le panneau de commande, appuyez sur  pour lire l'enregistrement une fois; pas de lecture si aucun enregistrement n'a été effectué auparavant.

Annuler l'horaire d'alimentation

Réglez l'heure des repas et la quantité des repas sur "00:00".
et "P-00", l'alimentation s'arrête.

Paramètres de repas par défaut

Déverrouiller le panneau de commande, appuyer sur les touches  et  simultanément pendant 3 secondes pour activer les réglages de repas par défaut (effacer tous les plans d'alimentation et les enregistrements).

Mode d'emploi pour distributeur automatique de nourriture avec caméra

(N° d'art. 604618)

- ① Scannez le QR code pour télécharger l'APP.
- ② Veuillez vous connecter et enregistrer un compte.
- ③ Cliquez sur "+" en haut à droite et suivez les instructions.

Note : seul le 2.4Ghz est autorisé ;
5Ghz ou les fréquences mixtes
ne conviennent pas à cet appareil.



Download the APP

Mettre en place une alimentation programmée

Le distributeur automatique de nourriture distribuera la nourriture en fonction de l'alimentation programmée et les utilisateurs pourront recevoir les notifications d'alimentation correspondantes.

Réinitialisation du distributeur automatique de nourriture

Pour réinitialiser le distributeur automatique de nourriture, appuyez sur la touche  pas plus de 5 secondes, jusqu'à ce que le son "Di" retentisse. L'indicateur de connexion clignote rapidement et vous pouvez maintenant essayer de relancer la station d'alimentation. Se connecter à nouveau.

Alimentation à distance

Entrez dans la page de réglage de l'appareil et appuyez sur "Feeding", sélectionnez les portions et appuyez sur "Feed" pour terminer l'alimentation à distance.

Remarque : les utilisateurs ne peuvent pas nourrir leurs animaux via l'APP lorsque l'appareil est alimenté par des piles.

Alimentation manuelle

Ouvrez le couvercle supérieur et appuyez une fois sur la touche , l'appareil distribue alors une portion d'environ 10g. Répétez l'étape ci-dessus pour d'autres portions.

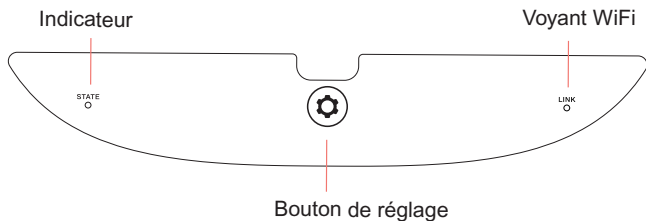

STATE ○	désactiver	Stand-by
	clignotement rouge	trop peu de nourriture
		Batterie faible
rouge continu	Batterie faible	
LINK ○	désactiver	Batterie faible
	clignotement bleu	Appareil en cours de connexion
	bleu lumineux	Appareil en cours de connexion

Démonter et nettoyer

Désactiver

Débranchez la fiche d'alimentation et retirez les piles alcalines.

Nettoyer le récipient alimentaire

- ① Pour le démontage, tenez les deux côtés du récipient alimentaire et soulevez-le vers le haut.
- ② Démontez la roue / le disque d'alimentation et le mécanisme d'alimentation.
- ③ Le boîtier principal du réservoir d'alimentation ne peut pas être lavé au lave-vaisselle. Ne plongez pas le boîtier principal dans l'eau. Cela pourrait endommager l'électronique interne et provoquer un court-circuit des piles, une décharge électrique ou un incendie.
- ④ Assurez-vous que toutes les pièces du distributeur automatique de nourriture sont parfaitement propres et sèches avant de le remplir de nourriture.

Assemblage de l'entonnoir d'alimentation

- ① Alignez la trémie d'alimentation avec les fentes du boîtier principal et poussez-la vers le bas.

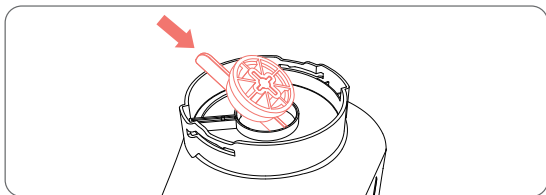

- ② Fixez la tranche d'alimentation et les roues comme indiqué sur l'image ci-dessus (veuillez faire attention aux directions de la forme "+").

③ Alignez le couvercle inférieur des roues avec les fentes et tournez-le dans le sens inverse des aiguilles d'une montre jusqu'à ce que vous entendiez un craquement.

④ Ajustez les roues et faites en sorte que les pièces en caoutchouc couvrent la sortie d'alimentation comme indiqué sur l'image.

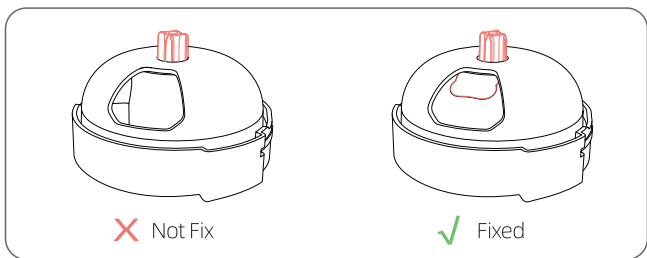

Attention !

Si les roues ne sont pas bien fixées, l'appareil risque de ne pas pouvoir distribuer les aliments.

Nettoyer le récipient alimentaire

Le récipient alimentaire peut être lavé au lave-vaisselle une fois qu'il a été retiré du corps principal.

Nettoyer le corps de l'appareil

Utilisez un chiffon doux et sec pour l'essuyer. Le corps n'est pas étanche, n'utilisez pas de chiffon mouillé.

Avertissements

1. Veillez à ce que l'entonnoir d'alimentation soit sèche après l'avoir nettoyée.
2. Remplacez régulièrement la nourriture si vos animaux n'ont pas mangé. (Pour la durée, veuillez vous référer aux instructions d'emballage de la nourriture).
3. Nettoyez et entretenez régulièrement votre appareil afin de prolonger la durée d'utilisation de votre distributeur automatique de nourriture pour animaux de compagnie.

Précautions de sécurité

Lisez attentivement toutes les instructions avant d'utiliser cet appareil.

S'assurer de l'alimentation électrique

1. Vérifiez l'alimentation électrique avant de sortir ;
2. Veuillez utiliser une prise 5V 2A pour l'alimentation électrique normale ;
3. La fonction caméra sera désactivée lors du passage en mode batterie, le distributeur de nourriture pour animaux de compagnie distribuera la nourriture normalement en fonction de votre alimentation programmée dans l'APP.
4. Lorsque l'appareil est hors ligne, l'APP ne peut pas accéder à la situation de distribution.

Conserver l'appareil

1. L'appareil doit être placé horizontalement et fermement, il n'est pas autorisé à basculer d'un côté ou de l'autre ou à se renverser.
2. Conserver l'appareil dans un endroit sec et ne pas l'exposer à la lumière du soleil. Ne placez pas non plus l'appareil en hauteur pour éviter qu'il tombe ;
3. Ne pas démonter les pièces du nourrisseur, à l'exception du récipient à nourriture et de l'entonnoir.
4. Ne placez rien sur le dessus du distributeur.
5. Veillez à ce qu'il n'y ait pas d'obstacles ou d'objets près de la sortie de nourriture pour que les animaux puissent être nourris normalement.

Attention

- Pour une utilisation à l'intérieur SEULEMENT
- Ne passe pas au lave-vaisselle. Nettoyer à la main uniquement.
- Pour aliments secs UNIQUEMENT. Fonctionne mieux avec des aliments d'un diamètre de 5 à 15 mm ou plus petit.
- Déconseillé aux chiots et chatons âgés de moins de 7 mois ou incapables d'atteindre le distributeur automatique de nourriture.
- NE PAS utiliser ce distributeur automatique de nourriture avec des chiots, des chatons, des chiens ou des chats souffrant d'un handicap physique.

- Destiné à être utilisé pour des chiens ou des chats UNIQUEMENT.
- NE PAS laisser les jeunes enfants jouer avec, dans ou autour du distributeur automatique de nourriture.
- Vérifier fréquemment le voyant START pour s'assurer que le distributeur distribue la nourriture correctement.
- Avant de partir pour une longue période, remplacez toujours les piles de secours par 3 piles neuves de taille "D".

- NE PAS placer d'objets étrangers dans le distributeur.
- NE PAS faire fonctionner le distributeur sans que le récipient, l'en tonnoir et le couvercle soient bien en place.
- Pour éviter de trébucher, gardez toujours le cordon d'alimentation hors de portée des pieds.
- Le distributeur doit être placé sur une surface plane/plate.
- NE PAS démonter le distributeur automatique de nourriture à l'ex ception du récipient, du couvercle et du couvercle de la batterie.
- Débarassez-vous de tous les matériaux d'emballage de manière appropriée. Certains articles peuvent être emballés dans des sacs en polyéthylène ; ces sacs peuvent provoquer un étouffe ment ; tenez-les à l'écart des enfants et des animaux domesti ques.

- NE PAS tenter de réparer ou de modifier le distributeur.
- Consultez votre vétérinaire si vous n'êtes pas sûr de la quantité du repas qui convient à votre animal.
- Ne touchez pas l'appareil photo pour éviter les rayures et les taches d'huile.

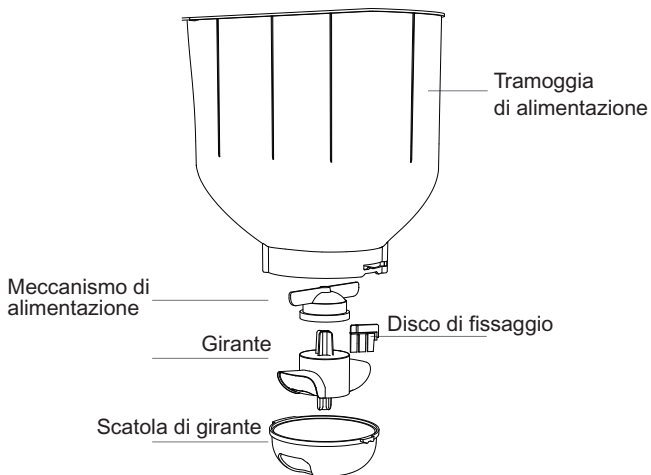

Name	Parameters
Product Name	Automatic Pet Feeder
Product Model	i202
Dimension	L317mm*W240mm*H370mm (With Food Tray)
Color Box Size	L195mm*W245mm*H390mm
Material	Food-grade ABS
N.W	Around 2.6KG
Food Appliance	5~15mm Dry Food
Pets Appliance	Cats & Small size dogs
Capacity	4.5L
Power	DC 5V1A Adapter / 3 * D Size Batteries
Rated Voltage	DC 5V
Rated Power	0.5W
Working Temperature	5°C~50°C



Montaggio e configurazione

Sollevare il fermo del contenitore di alimentazione.

Tenere il fermo con l'indice e sollevarlo per aprire il coperchio.

① **Alimentazione a batteria:** Rimuovere il coperchio delle batterie sganciando la clip di fissaggio, inserire 3 batterie alcaline e riposizionare il coperchio.

Nota per l'alimentatore automatico con telecamera: Non è possibile alimentare gli animali domestici tramite l'APP se l'alimentatore automatico è alimentato a batterie.

Nota: Utilizzare batterie alcaline sicure e disponibili in commercio. Non mischiare batterie con specifiche e modelli diversi.

② **Alimentazione tramite adattatore di rete:** Inserire l'adattatore di rete e collegare il cavo di rete alla fessura a L sul fondo della base.

Riempire il cibo per animali domestici

Aprire il coperchio, riempire la tramoggia con una quantità adeguata di cibo secco, oltre la quantità giornaliera. Per mantenere la massima freschezza del cibo, si consiglia di caricare una quantità massima di cibo che non superi i 7 giorni.

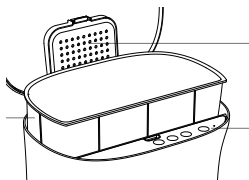

Nota: L'apparecchio supporta solo croccantini da 5-15 mm.

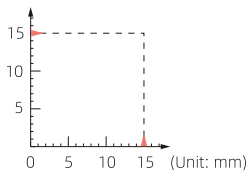

Istruzioni d'uso per l'alimentatore automatico senza la videocamera

(Art. no. 604617)

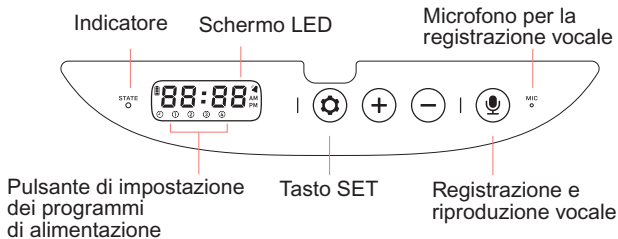

Premere il pulsante (ingranaggio) per sbloccare il pannello di controllo (display acceso) o per bloccarlo (display spento).

Impostare l'orologio



① Sbloccare il pannello di controllo, premere il pulsante (ingranaggio), per aprire l'impostazione.

② Set ora: Premere (+) o (-) per selezionare 12H o 24H, Premere (ingranaggio) per confermare.



③ Impostare l'orologio: Premere (+) o (-) per impostare le ore, premere il pulsante (ingranaggio) per confermare. Premere (+) o (-) per impostare i minuti, premere il pulsante (ingranaggio) per confermare.

Programmazione dell'alimentazione

① Programmare l'orario dei pasti:

Quando il simbolo lampeggia, utilizzare  o  per impostare le ore e i minuti per il primo pasto.

② Determinare la quantità di mangime:

Dopo aver impostato l'ora del pasto, il display LCD passa alla modalità di impostazione della quantità del pasto: l'icona "P-00" si illumina, premere  o  per selezionare la quantità del pasto desiderata, premere il tasto  per confermare.

Ripetere questa procedura per tutte le porzioni di pasto desiderate (fino a 4 pasti e 7 porzioni).



Nota: L'alimentazione manuale non ridurrà o influenzerà gli orari o le dimensioni dei pasti programmati in futuro.

Altre impostazioni

Alimentazione manuale

Sbloccare il pannello di controllo e tenere premuto il pulsante  per 3 secondi per somministrare una porzione (circa 10g).

Record



Sbloccare il pannello, tenere premuto  per accedere alla modalità di registrazione, la spia "STATE" è accesa e registrare la voce verso il foro "MIC" per un massimo di 10 secondi. La registrazione terminerà con il rilascio del pulsante, quindi  verrà visualizzata sul display al termine della registrazione.

Riproduzione della registrazione: Sbloccare il pannello di controllo, premere  per riprodurre una volta la registrazione.

Annullare il programma di alimentazione

Impostare l'ora e la quantità del pasto su "00:00" e "P-00", quindi non somministrare più cibo.

Impostazioni predefinite dei pasti

Sbloccare il pannello, premere contemporaneamente i pulsanti  e  per 3 secondi per un ripristino dei pasti (cancellare tutti i programmi di alimentazione e le registrazioni).

Istruzioni per l'uso per l'alimentatore automatico con la videocamera

(Art. no. 604618)

- ① Scansionare il codice QR per scaricare l'APP.
- ② Accedere o registrare un account.
- ③ Fare clic su "+" in alto a destra e seguire le istruzioni.

Nota: Sono consentiti solo i 2,4 GHz; 5GHz o frequenze miste non sono adatte a questo dispositivo.



Download the APP

Impostazione dell'alimentazione programmata

L'alimentatore distribuisce il mangime in base all'alimentazione programmata e gli utenti possono ricevere le notifiche di alimentazione corrispondenti.

Ripristino dell'alimentatore automatico

Per resettare l'alimentatore automatico, premere il pulsante  per non più di 5 secondi finché non si sente "BIP". L'indicatore di connessione lampeggia rapidamente e a questo punto è possibile provare a ricollegare la stazione di alimentazione.

Alimentazione a distanza

Richiamare la pagina con le impostazioni dell'apparecchio, selezionare "Alimentazione", selezionare le porzioni e premere "Alimentazione" per finalizzare l'alimentazione a distanza.

Nota: Non è possibile alimentare gli animali domestici tramite l'APP se l'alimentatore è alimentato a batterie.

Alimentazione manuale

Aprire il coperchio superiore e premere una volta il pulsante , l'apparecchio erogherà una porzione di circa 10g. Ripetere il passaggio precedente per altre porzioni.

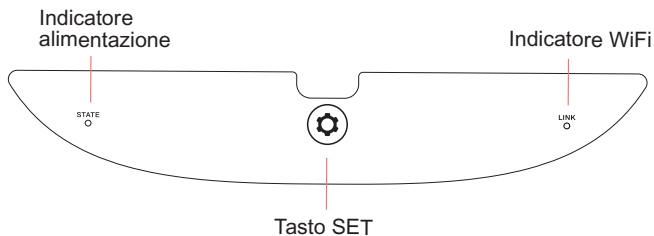

STATE 	spento	Stand-by
	rosso lampeggiante	troppo poco cibo
		batteria debole
rosso fisso	batteria debole	
LINK 	spento	batteria debole
	blu lampeggiante	in collegamento
	blu fisso	collegato

Smontaggio e pulizia

Spegnimento

Scollegare la spina di alimentazione e rimuovere le batterie alcaline.

Pulire il contenitore del cibo

- ① Per smontare, afferrare entrambi i lati della tramoggia e sollevarla verso l'alto.
- ② Smontare la girante/il disco di alimentazione e il meccanismo di alimentazione.
- ③ L'alloggiamento principale dell'alimentatore non è lavabile in lavastoviglie. Non immergere l'alloggiamento principale in acqua. Ciò potrebbe danneggiare l'elettronica interna e provocare un cortocircuito nelle batterie, causare scosse elettriche o incendio.
- ④ Assicurarsi che tutte le parti dell'alimentatore automatico siano completamente pulite e asciutte prima di versare il mangime.

Assemblaggio della tramoggia di alimentazione

- ① Allineare la tramoggia di alimentazione alle fessure dell'alloggiamento principale e premerla verso il basso.

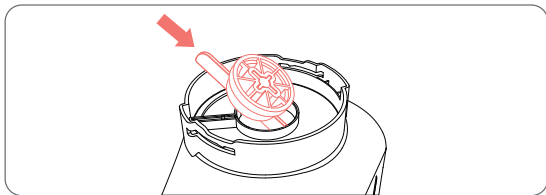

- ② Fissare le parti illustrate come mostrato in figura (prestare attenzione al verso "+").

- ③ Allineare il coperchio inferiore della girante con le fessure e ruotare in senso antiorario fino a quando non si sente un "click".
- ④ Regolare le giranti e fare in modo che le parti in gomma coprano l'uscita del cibo come mostrato nell'immagine.

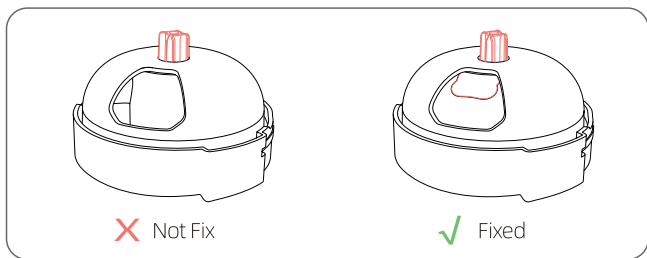

Se le giranti non sono fissate correttamente, l'apparecchio potrebbe non essere in grado di erogare il cibo secco.

Pulizia della ciotola

Una volta rimossa dal corpo principale, la ciotola può essere lavata in lavastoviglie.

Pulire l'alloggiamento

Utilizzare un panno morbido e asciutto per pulirlo; il corpo non è impermeabile, quindi non utilizzare un panno bagnato.

Avvertenze

1. Dopo la pulizia, tenere la tramoggia del cibo asciutta.
2. Se gli animali domestici non mangiano, sostituire regolarmente il cibo. (Per il periodo di tempo, consultare le indicazioni suggerite dal produttore del mangime).
3. Pulire e controllare regolarmente il dispositivo per prolungarne il periodo di utilizzo.

Precauzioni di sicurezza

Leggere attentamente tutte le istruzioni prima di mettere in funzione il dispositivo.

Alimentazione elettrica

1. Prima di mettere in funzione l'apparecchio, verificare che l'alimentazione elettrica sia disponibile.
2. Utilizzare una spina SV 2A per la normale alimentazione.
3. La funzione della telecamera sarà disattivata quando si passa alla modalità batteria, l'alimentatore per animali domestici erogherà normalmente il cibo in base all'alimentazione programmata nell'APP.
4. Quando il dispositivo è offline, l'APP non può effettuare l'accesso.

Conservare il dispositivo

1. Il dispositivo deve essere posizionato orizzontalmente ed in modo stabile, non capovolgerlo.
2. Tenere il dispositivo in un'area asciutta e non esporlo alla luce del sole. Inoltre, non collocarlo in posti alti per evitare danni dovuti a cadute.
3. Non rimuovere alcuna parte del dispositivo, eccetto il vassoio e la tramoggia del cibo.
4. Non collocare nulla sopra il dispositivo.
5. Assicurarsi che non vi siano ostacoli vicino all'uscita del cibo per consentire agli animali domestici di nutrirsi normalmente.

Attenzione

- Adatto SOLO per uso interno.
- NON è lavabile in lavastoviglie. Si pulisce solo a mano.
- Per uso esclusivo di alimenti secchi. Funziona al meglio con croccantini di diametro pari o inferiore a 5-15 mm.
- NON è consigliato per cuccioli o gattini di età inferiore ai 7 mesi o incapaci di raggiungere la mangiatoia.
- Da utilizzare SOLO con cani o gatti.
- NON permettere ai bambini piccoli di giocare con la mangiatoia.
- Controllare spesso la spia START per assicurarsi che la mangiatoia eroghi correttamente.
- Prima di partire per un periodo prolungato, sostituire sempre la batteria di riserva con 3 batterie nuove di tipo alcaline.

- NON inserire oggetti estranei nella mangiatoia.
- NON utilizzare la mangiatoia senza che la ciotola, la tramoggia e il coperchio siano incastrati correttamente.
- Per evitare di inciampare, tenere sempre il cavo di alimentazione ben raccolto.
- La mangiatoia deve essere posizionata su una superficie piana.
- NON smontare l'alimentatore oltre alla ciotola, al coperchio e al coperchio della batteria.
- Smaltire correttamente tutto il materiale di imballaggio.
Alcuni articoli possono essere imballati in sacchetti di plastica; questi sacchetti potrebbero causare soffocamento; tenere lontano da bambini e animali domestici.

- NON tentare di riparare o modificare il dispositivo da soli.
- Consultare il veterinario se non si è sicuri della quantità di pasto adatta al proprio animale domestico.
- Non toccare la fotocamera per evitare graffi e macchie.

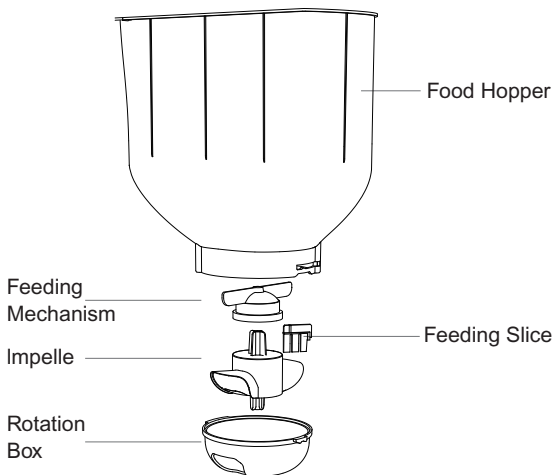

Name	Parameters
Product Name	Automatic Pet Feeder
Product Model	i202
Dimension	L317mm*W240mm*H370mm (With Food Tray)
Color Box Size	L195mm*W245mm*H390mm
Material	Food-grade ABS
N.W	Around 2.6KG
Food Appliance	5~15mm Dry Food
Pets Appliance	Cats & Small size dogs
Capacity	4.5L
Power	DC 5V1A Adapter / 3 * D Size Batteries
Rated Voltage	DC 5V
Rated Power	0.5W
Working Temperature	5°C~50°C



Assembly and installation

Lift the feed container locking mechanism.
Hold the latch with your index finger and lift it up to open the lid.

① **Battery power supply:** Remove the battery cover by releasing the retaining clip, insert 3 good quality alkaline "D" batteries and reinstall the battery cover.

Hinweis für Futterautomat mit Kamera: Sie können Ihre Haustiere nicht über die APP füttern, wenn der Futterautomat mit Batterien betrieben werden.

Note: Please use safe and standard alkaline batteries. Do not mix batteries of different specifications and models.

② **Power adapter supply:** Plug in the power adapter and connect the power cable into the L-shaped card slot.

Fill with dry food

Open the lid, fill the hopper with a suitable quantity of dry food weil in excess of a daily amount. To maintain maximum food freshness, we recommend that a maximum of 7 days food is loaded.

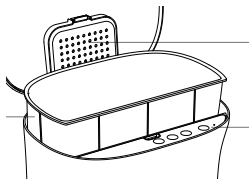

Note: The device only support 5-15mm dry pet food.

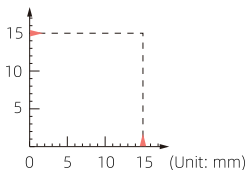

Operating instructions for automatic feeder without camera

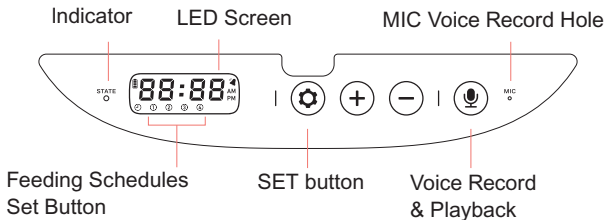

(Art. no. 604617)







Press  button to unlock (Display on) or lock (Display Off) the panel.

Set Clock

① Unlock the panel, Press  button to enter setting.

② Set Time: Press  or  to select 12H or 24H,
Press  button to confirm.



③ Set Clock: Press  or  to adjust hours,
Press  button to confirm.

Press  or  to adjust minutes,



Press  button to confirm.

Program Feeding Schedule

① Program Meal Time:

"CD" icon flash mean setting the first meal Press  or  to adjust hours and minutes, Press  button to confirm.

② Determine feed quantity:

LCD display goes into meal size set mode after setting the meal time "P-00" icon illuminate, press  or  to select desired meal size, Press  button to confirm.

Repeat this process for as meal times portions desired (up to 4 meals and 7 portions).



Note: Manual Feeding will not reduce or affect future programmed meal times or meal sizes.

Other Settings

Manual Feed

Unlock the panel, press and hold  button for 3 seconds to feed one portion around (ca.10g).

Record



Unlock the panel, press and hold  to enter recording mode, the "STATE" indicator light is on and record voice toward the "MIC" hole for up to 10 seconds. The recording will be end with released button, then  icon will be shown on the display when completed the recording.

Play Record: Unlock the panel, press  to play record once, no play if no record.

Cancel Feeding Schedule

Set the meal time and meal size to be "00:00" and "P-00", then no feed anymore.

Default Meal Settings

Unlock the panel, press  and  button at the same time for 3 seconds to default meal settings (delete all feeding schedules and record).

Operating instructions for automatic feeder with camera

(Art. no. 604618)

- ① Scan the QR code to download the APP.
- ② Please log in or register an account.
- ③ Click "+" on top right in Horne page and Acid device follow the instruction.

Note: Only 2.4Ghz is allowed, 5Ghz or mixed frequency is not fit for this device.



Download the APP

Set Up Your Programmed Feeding

The pet feeder will dispense the food based on the programmed feeding and users can receive the feeding notifications accordingly.

Reset Your Pet Feeder

Long press  button for 5 seconds to reset your feeder until you hear "Di" sound. The Link indicator will flash rapidly and now you can try to connect your pet feeder again.

Remote Feeding

Enter device setting page and click "Feeding", select servings and click Feed to complete the remote feeding.

Note: Users can not feed your pets via APP when powered by batteries.

Manual Feeding

Open the top lid and press  button once, then the device will dispense one serving around 10g. Repeat the above step for more servings.

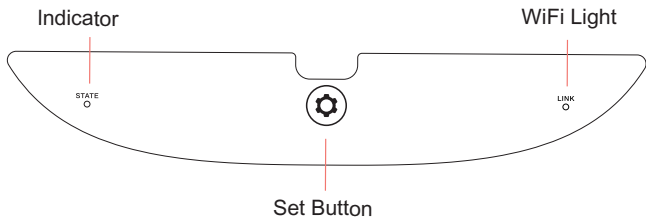

STATE ○	Off	Stand-by
	Red Flash	not enough food
		Low Battery
Continuous Red	Low Battery	
LINK ○	Off	Low Battery
	Blue Flash	Device Connected
	Bright Blue	Device Connected

Disassemble and Clean

Power Off

Unplug and take out the alkaline batteries.

Clean the Food Hopper

- ① To disassemble, hold both sides of the food bucket and lift upwards.
- ② Disassemble the impeller/feeding slice and feeding mechanism.
- ③ The main body of the feeder is not dish washer-safe. Do not immerse the main body in water. This could damage the internal electronics and cause the batteries to short out, create an electrical shock, or catch fire.
- ④ Make sure all parts of the feeder are completely clean and dry before filling with food.

Assemble the Feed Hopper

- ① Align food hopper with slots in the main body and press down.

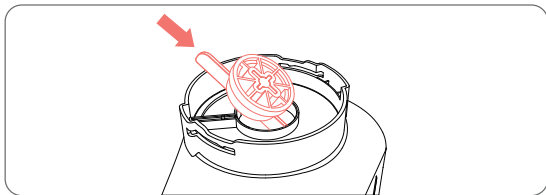

- ② Fix the feeding slice and impellers as the above picture shows. (Please pay attention to "+" shape directions.)

③ Align the impeller bottom cover with slots and rotate in anticlockwise direction until you hear the crack sound.

④ Adjust the impellers and make the rubber parts cover the food outlet shows in the picture.

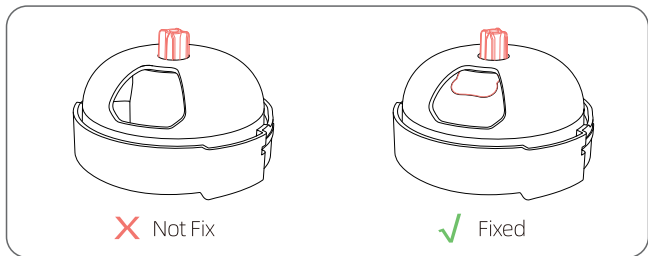

If the impellers are not well fixed, it may cause the device not able to dispense the food.

Clean the Feed Bow

The food bowl is dishwasher-safe once removed from the main body.

Clean the Body

Use the dry soft cloth to wipe it, the body is not waterproof, please do not use wet cloth.

Warnings

1. Please keep the food hopper dry after cleaning it.
2. Please replace the food on a regular basis if your pets did not eat up. (For time period, please refer to the food packing instruction).
3. Please clean and maintenance your device on a regular basis to prolong the using period of your pet feeder.

Safety Precautions

Read all instructions carefully before attempting to operate this device.

Ensure power supply

1. Please check the power supply before going out.
2. Please use SV 2A Plug for normally power supply.
3. Camera function will be off when switch to battery mode, the pet feeder will dispense the food normally based on your programmed feeding in the APP.
4. When device is offline, APP can not get access to the dispense Situation.

Keep Device

1. Device need to be placed horizontally and firmly, it's not allowed to tipped one side and rock or upside down.
2. Keep device placed in a dry area and notexposethe device under sunlight. Also notto place the feeder in a high place to avoid the damage from dropping.
3. Do not remove any parts from the feeders beside food tray and food hopper.
4. Do not place anything on top of this feeder.
5. Ensure there is no barriers near the food outlet to make the pets can be fed normally.

Caution

- For indoor use ONLY.
- Is NOT dishwasher safe. Hand clean only.
- For dry food use ONLY Works best with 5-15 mm food diameter or smaller.
- NOT recommended for puppies or kittens less than 7 months old or unable to reach the feeding dish
- Intended for use with dogs or cats ONLY.
- DO NOT allow small children to playwith, in or around feeder.
- Check the START light frequentlyto ensure the feeder will dispense properly.
- Before leaving for extended time, always replace Battery Backup with 3 new "D" size batteries.
- DO NOT place any foreign objects in the feeder.
- DO NOT operate feeder without Bowl, Food Hopper and Lid securely in place.
- To avoid tripping, always keep power cord out of the way of foot traffic.
- Feeder must be placed on a level surface.
- DO NOT disassemble feeder other than Bowl, Lid and Battery Cover.
- Dispose of all packaging material properly. Some items may be packed in poly bags; these bags could cause suffocation; keep awayfrom both children and pets.
- DO NOT attempt any repairs or modifications to the feeder.
- Checkwith your veterinarian if you are unsure aboutthe proper MEAL SIZE for your pet.
- Please do not touch the camera to avoid the scratches and oil stain.