

# Smart feeder with camera KUALO

## IMPORTANT SAFETY INFORMATION

### Explanation of Attention Words and Symbols used in this guide

#### **WARNING**

**WARNING** indicates a hazardous situation which, if not avoided, could result in death or serious injury.

#### **CAUTION**

**CAUTION**, used without the safety alert symbol, indicates a hazardous situation which, if not avoided, could result in harm to your pet.

#### **NOTICE**

**NOTICE** is used to address safe use practices not related to personal injury.

#### **WARNING**

When using electrical appliances, basic safety precautions should always be followed to reduce the risk of fire, electric shock and/or injury to persons, including the following:

- To reduce the risk of injury, close supervision is necessary when an appliance is used by or near children.
- To protect against electric shock, do not place electrical power cord or plug in water or other liquids.
- Do not use outdoors. FOR INDOOR HOUSEHOLD USE ONLY.
- Do not pull on the electrical power cord to remove the plug from the wall outlet.
- To unplug, grasp the plug, not the electrical power cord.
- Do not operate any appliance if it has a damaged electrical power cord or plug, or if it is malfunctioning or has been damaged. Call Customer Care Centre immediately for further instructions.
- For a portable appliance - To reduce the risk of electric shock, do not place or store an appliance where it can fall or be pulled into a bathtub or sink.
- Do not use an appliance for anything other than its intended use.
- If the plug of this device gets wet, turn off the electricity to that wall outlet. Do not attempt to unplug.
- Examine this appliance after installation. Do not plug into wall outlet if there is water on the electrical power cord or plug.
- Always unplug any appliance when not in use, before putting on or taking off parts, and before cleaning. Never pull on the electrical power cord to remove the plug from the wall outlet.
- **DO NOT PLACE FEEDER IN DISHWASHER**

## CAUTION

- Do not allow pets to chew on or swallow any parts. If you are concerned about the electrical power cord, purchase a cord conduit (a hard plastic protector) at any hardware store.
- The plastic Pet Feeder parts are BPA-FREE. However, some animals have been known to be sensitive to plastic food and water containers. If your animal shows signs of an allergic reaction to the plastic, please discontinue use until you have consulted with your veterinarian.

## NOTICE

- Monitor your Pet Feeder periodically for the first 12 hours to make sure it is running properly.
- Do not attempt repairs on the Pet Feeder yourself.
- If an extension cord is necessary, an extension cord with a proper rating should be used.
- The electrical use of this appliance is 5 Volt.
- The use of attachments not recommended or sold by the manufacturer may cause an unsafe condition. Do not modify the appliance.
- Do not install or store appliance where it will be exposed to weather or temperatures below 4.5° C.
- Read and observe all important notices listed on the appliance and in the packaging.
- If you want to clean the feed container or the outside of the appliance, remove the appliance from the socket and use a (slightly damp) soft microfibre cloth without wetting the electronic components.

## SAVE THESE INSTRUCTIONS

## Compliance

This equipment has been tested and found to comply with the requirements of the relevant European directives. Before using this equipment outside the EU countries, check with the relevant local authority. Unauthorised changes or modifications to the equipment that are not approved by EBI may violate EU regulations, could void the user's authority to operate the equipment, and will void the warranty.

## Product components

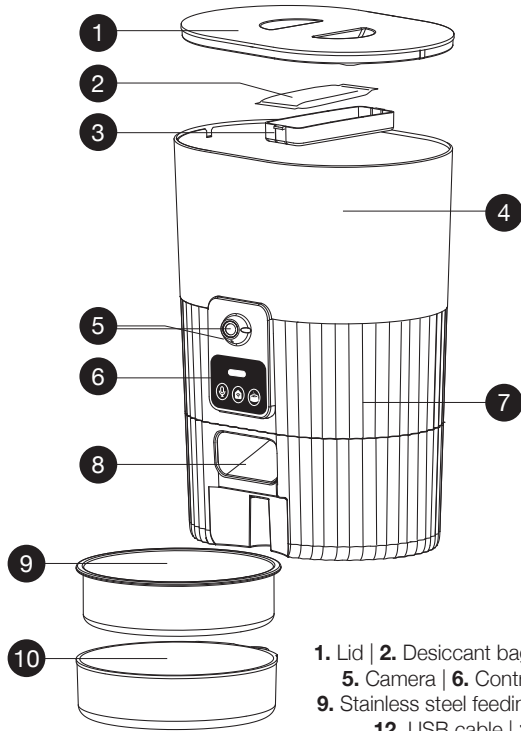

1. Lid | 2. Desiccant bag | 3. Desiccant bag compartment | 4. Food tank | 5. Camera | 6. Control panel | 7. Main frame | 8. Dispensing outlet | 9. Stainless steel feeding bowl | 10. Bowl holder | 11. Smart Pet Feeder | 12. USB cable | 13. Safety lock | 14. Plug | 15. User manual

## Product accessories

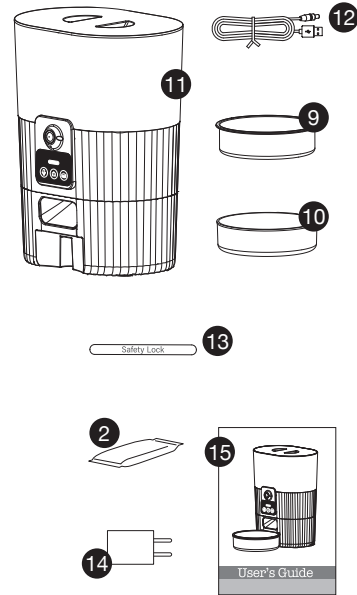

## Preparation before use

1. Assemble the feeding bowl according to the steps below.

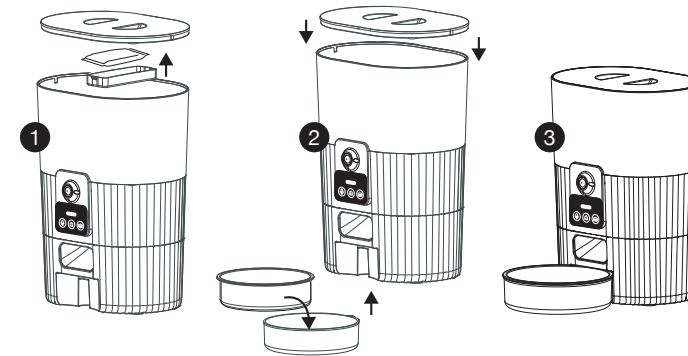

2. Connect to the power supply

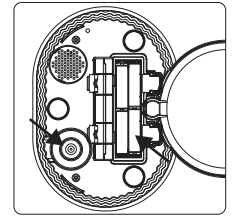

1. Batteries are not included

2. To avoid sudden power outage and the feeding of your pet is affected, do not use the batteries as the only source of power for the feeder, the batteries can only be used as an emergency plan.

3. To avoid battery leakage, remove the batteries if the device won't be in use for a period of time.

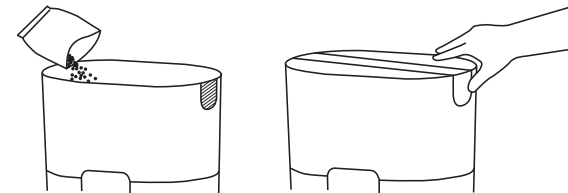

3. Pour in some pet food.

4. Install the safety lock

- 1. Do Not use canned, wet or moist pet food.
- 2. Recommend kibble size ranging from 5-10mm in diameter.

## Product specifications

Product name	Smart Pet Feeder Camera
Suitable for	Cats and Dogs
Rated voltage	5 V 1 A
Product power	5 W
Power supply	4 AA Alkaline batteries or DC adapter
Product size	21 x 14,8 x 27,8 cm
Product weight	1 kg
Product capacity	3,5 L
Pet food	Dry food
Portion size	20 g/portion

## Product caring & cleaning

The Lid (1), Stainless steel feeding bowl (8), Bowl holder (9) and Safety lock (12) are washable parts and dishwasher safe.

For the feeder, use a wet cloth to wipe away the dirt inside the food tank and dispensing outlet.

Note: The desiccant holder can be removed for cleaning.

! Do not immerse the main frame into the hot water or put it into the dishwasher

## Buttons and display descriptions

1. Indicator
2. Record button
3. WiFi reset button
4. Manual feeding button

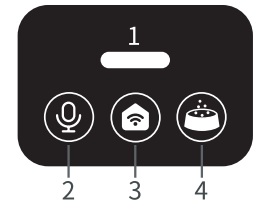

	Record button	Press and hold the button, start recording after a beep is heard. Record your message (Max:10s). Release the button if you finish recording. Two beeps will be heard indicating it's saved. Delete the recordings: Press and hold the 'Record button' for 2s to delete the recordings. Check the recordings: Press once to broadcast the recordings.
	WiFi reset button	Keep holding the reset button until the feeder emits beeps: The WiFi indicator keeps flashing, it indicates the device is ready for re-connection.
	Manual feeding button	Press once to dispense (1) portion of food.

Blue	Flashing	The Feeder is ready to connect with APP
	Stay Solid	Connect to WIFI and fully Operational
Green	Flashing	Poor WIFI signal
	Stay Solid	WIFI Disconnected
Red	Flashing	Battery running low, (replace battery) powered by battery only

### Download the APP and log in

Scan the QR code or search for 'Smart Life' in the Apple store or Google store to download the APP.



Smart Life

Tip: Due to the upgrade and updates of the APP. The operation in the APP will be slightly different. Please follow up the instructions in the APP to complete the binding process.



Make sure to turn on the WIFI and Bluetooth before trying to connect the device.



Open the APP. Sign up or log in with your account.

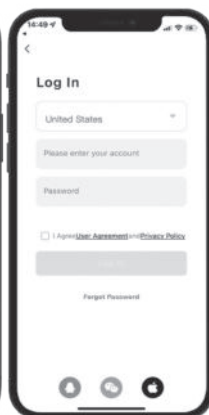

**Note:**  
One device can be attached to only one account at a time, but one account can connect to multiple devices and used on multiple phones.

### Connect the feeder with your smartphone

#### Add the feeder

1. After log in you enter the main interface. Click [+] at the upper right corner to add the feeder (As Fig.1, next page).
2. Tap the option 'Lock & Camera', then find the option 'Smart Camera (Dual Band)' (Fig 2).

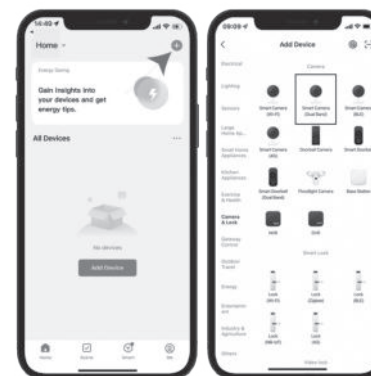

**Note:**

The product is only suitable for 2.4GHz network. Do **not** try to connect to the 5GHz network.

Try to put the device near the router while binding to ensure a quick connection.

#### Connect the feeder to the WIFI network

Follow the instructions in the APP to connect the device to your smartphone.

1. In the APP, click on add device or on the plus sign at the top right and choose Smart camera (wifi or dual band) under the "camera & lock" category.
2. The APP asks to reset your device first. Therefore, press the WiFi button (middle) for 5 to 10 seconds until you hear a long beep. The WiFi indicator on the device should flash blue and you should hear a double beep every minute. If the indicator does not flash or you no longer hear this tone, first press and hold the WiFi button to restart the process.
3. Then, in the APP, click on the option 'Make sure the indicator is flashing....' and then press 'Next' (Fig 1).
4. Select the available 2.4 GHz WiFi Network and type in the network password (Fig 2).
5. A QR code is created on your phone. Use the feeder's camera to scan it at a distance of ± 12-20 cm until you hear a 'beep'. Click on the "I Heard a Prompt" option (Fig 3) to continue.
6. Wait for the devices to connect to each other (Fig 4-6).
7. When you see "device added successfully", click continue.
8. If everything went well, you will see the image from the camera in the video control menu (Fig 7). Your device is now set up correctly.

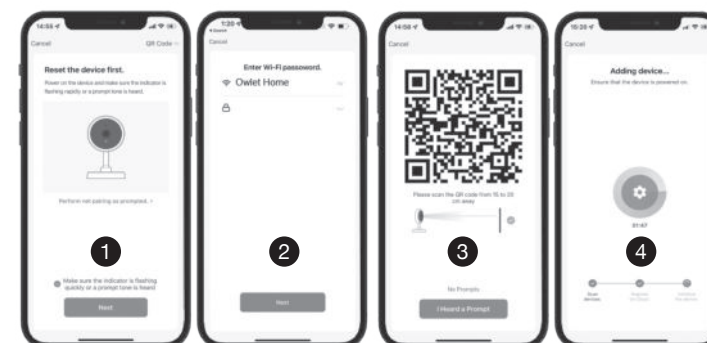

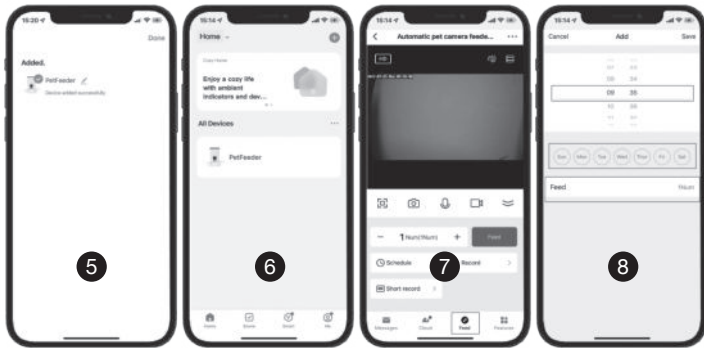

After connecting, click the option 'Done' to enter the video and controlling interface.  
 - Click the 'schedule' to set the meal.  
 (Fig 7)  
 - Then enter into the meal setting interface.  
 (Fig 8)

### Remove the device

1. Click (...) to enter 'All Devices' (Fig 1) and select 'Device Management' (Fig 2).
2. Click the option 'Remove Device'
3. Finally click "Confirm" to delete the device (Fig 3).

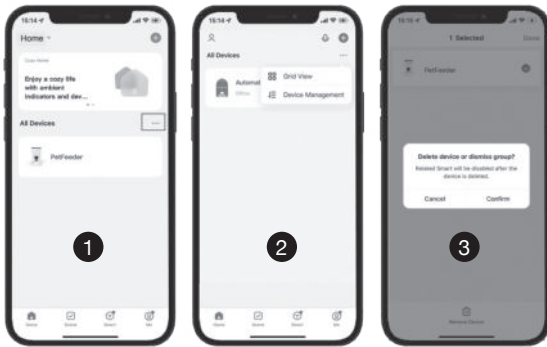

### Q&A trouble shooting

**Q:** Why doesn't the food come out?

- A:** 1. Please make sure the food in the tank is the dry food.  
 2. Check whether the battery level is low, and if the power adapter is connected.

**Q:** Why I can not connect to the WIFI?

- A:** Please check if power supply is connected. Then make sure you select the 2.4Ghz instead of 5Ghz WIFI. Then connect it again.

**Q:** Why is the portion size not even?

- A:** Because of the starting positions from the revolving doors when filling with food, the first few portions may vary, but this doesn't mean there is a fault in the appliance. After about 6 feedings, it should be almost even.

**Q:** The feeder's camera can't read the QR code on your phone?

- A:** 1. Make sure the feeder is ready for network connection, that is the WiFi indicator on the feeder is flashing blue.  
 2. Hold your phone about 15-20 cm away from the feeder camera. Remove the food bowl and lift the feeder as needed.  
 3. If still fail to work ,change the option from "QR code scan" to 'WiFi connect'

**Q:** Live video not showing?

- A:** 1. Switch to stronger WiFi signal.  
 2. If the network is poor, change video quality from HD (High definition) to SD (standard definition).

**Q:** Where are the photos and videos stored?

- A:** The screenshots and video clips are stored in the Album section of the APP.

## Warranty

### Two Year Non-Transferable Limited Warranty

This Product has the benefit of a limited manufacturer's warranty. Complete details of the warranty applicable to this Product and its terms can be found at [www.EBI.eu](http://www.EBI.eu) and/or are available by contacting your local Customer Care Centre.



## Important Recycling Advice

Please respect the Waste Electrical and Electronic Equipment regulations in your country. This equipment must be recycled. If you no longer require this equipment, do not place it in the normal municipal waste system.

## Terms of Use and Limitation of Liability

### Terms of Use

Use of this Product is subject to your acceptance without modification of the terms, conditions and notices contained herein. Use of this Product implies acceptance of all such terms, conditions and notices. If you do not wish to accept these terms, conditions, and notices, please return the Product, unused, in its original packaging and at your own cost and risk to the relevant Customer Care Centre together with proof of purchase for a full refund.

### Proper Use

If you are unsure whether this Product is appropriate for your pet, please consult your veterinarian or certified trainer prior to use. Proper use includes, without limitation, reviewing the entire Operating Guide and any specific safety information statements.

### No Unlawful or Prohibited Use

This Product is designed for use with pets only. Using this Product in a way that is not intended could result in violation of Federal, State or local laws.

### Limitation of Liability

In no event shall EBI be liable for (1) any indirect, punitive, incidental, special or consequential damage and/or (2) any loss or damages whatsoever arising out of or connected with the misuse of this Product. The Purchaser assumes all risks and liability from the use of this Product to the fullest extent permissible by law.

### Modification of Terms and Conditions

EBI reserves the right to change the terms, conditions and notices governing this Product from time to time. If such changes have been notified to you prior to your use of this Product, they shall be binding on you as if incorporated herein.

## WICHTIGE SICHERHEITSINFORMATIONEN

### Erklärung der in dieser Anleitung verwendeten Warnhinweise und Symbole

#### WARNUNG

**WARNUNG** weist auf eine gefährliche Situation hin, die bei Nichtvermeidung zum Tod oder zu schwerer Körperverletzung führen kann.

#### VORSICHT

**VORSICHT** weist bei Verwendung ohne Sicherheitssymbol auf eine gefährliche Situation hin, die bei Nichtvermeidung zu Verletzungen Ihres Haustiers führen kann.

#### HINWEIS

**HINWEIS** kennzeichnet Sicherheitsmaßnahmen, die nicht im Zusammenhang mit Körperverletzung stehen.

#### WARNUNG

Beim Gebrauch elektrischer Geräte müssen stets grundlegende Sicherheitsvorkehrungen getroffen werden, um Brandgefahr, die Gefahr von elektrischem Schock und Körperverletzung zu vermeiden. Dazu zählen folgende Maßnahmen:

- Um das Risiko einer Verletzung zu reduzieren, ist die strenge Überwachung bei Verwendung eines Geräts durch Kinder oder in der Nähe von Kindern erforderlich.
- Zum Schutz vor elektrischem Schock das Netzkabel oder den Stecker nicht in Wasser oder andere Flüssigkeiten tauchen.
- Nicht im Freien verwenden. NUR ZUR VERWENDUNG IN INNENRÄUMEN.
- Nicht am Netzkabel ziehen, um den Stecker aus der Wandsteckdose zu ziehen.
- Zum Herausziehen des Steckers den Stecker greifen, nicht das Netzkabel.
- Das Gerät nicht verwenden, wenn das Netzkabel oder der Stecker beschädigt ist oder wenn es nicht ordnungsgemäß funktioniert oder beschädigt ist. Wenden Sie sich zwecks Anweisungen umgehend an die Kundenbetreuung.
- Für ein tragbares Gerät – Um das Risiko eines elektrischen Schocks zu reduzieren, das Gerät nicht an einem Ort, wo es in eine Badewanne oder ein Spülbecken fallen oder gezogen werden kann, platzieren oder lagern.
- Das Gerät nur zu seinem Verwendungszweck gebrauchen.
- Wird der Stecker dieses Geräts nass, trennen Sie die Stromverbindung zur jeweiligen Wandsteckdose. Nicht den Stecker herausziehen.
- Dieses Gerät nach der Montage überprüfen. Nicht in die Wandsteckdose stecken, falls sich Wasser am Netzkabel oder am Stecker befindet.
- Das Gerät bei Nichtgebrauch stets vom Strom trennen oder bevor Sie Bestandteile anbringen oder entfernen und bevor Sie es reinigen. Niemals am Netzkabel ziehen, um den Stecker aus der Wandsteckdose zu ziehen.
- **STELLEN SIE DAS FÜTTERUNGSSYSTEM NICHT IN EINE GESCHIRRSPÜLMASCHINE!**



## VORSICHT

- Darauf achten, dass Haustiere an keinen Komponenten kauen oder sie verschlucken. Falls Sie Bedenken wegen des Netzkabels haben, kaufen Sie eine Kabelführung (einen harten Plastiksenschutz) in einem Baumarkt.
- Die Bestandteile des Plastik-Trinkbrunnens sind BPA-FREI. Manche Tiere sind empfindlich auf Futter- und Wassernäpfe aus Plastik. Falls Ihr Haustier Anzeichen einer allergischen Reaktion auf das Plastik zeigt, unterbrechen Sie die Verwendung bitte solange, bis Sie mit Ihrem Tierarzt gesprochen haben.

## HINWEIS

- Überwachen Sie Ihren Fütterungssystem während der ersten 12 Stunden regelmäßig, um sicherzustellen, dass er ordnungsgemäß funktioniert.
- Versuchen Sie nicht, das Fütterungssystem selbst zu reparieren.
- Falls ein Verlängerungskabel erforderlich ist, muss ein entsprechend klassifiziertes Verlängerungskabel verwendet werden.
- Der Stromverbrauch dieses Geräts beträgt 5 Volt.
- Die Verwendung von Anbauteilen, die nicht vom Hersteller empfohlen oder verkauft werden, kann eine unsichere Bedingung verursachen. Das Gerät nicht modifizieren.
- Das Gerät nicht an einem Ort installieren oder aufbewahren, wo es Wetterbedingungen oder Temperaturen unterhalb 4,5 °C ausgesetzt ist.
- Lesen und befolgen Sie alle wichtigen am Gerät und an der Verpackung aufgelisteten Hinweise.
- Wenn Sie den Futterbehälter oder das Äußere des Systems reinigen möchten, müssen Sie das System vom Sockel abnehmen und ein (leicht feuchtes) weiches Mikrofaser Tuch verwenden und darauf achten, dass die Elektroteile nicht nass werden.

**BITTE BEWAHREN SIE  
DIESE GEBRAUCHSANWEISUNG AUF**

## CE Konformität

Das Gerät wurde getestet und als mit den Anforderungen der entsprechenden europäischen Richtlinien konform befunden. Vor Gebrauch des Geräts außerhalb eines EU-Landes informieren Sie sich bei der jeweiligen Behörde. Unbefugte Änderungen an diesem Gerät, die nicht von EBI genehmigt sind, können einen Verstoß gegen EU-Richtlinien darstellen, die Befugnis für den Betrieb des Geräts aufheben und führen zum Erlöschen der Garantie.

## Produktkomponenten

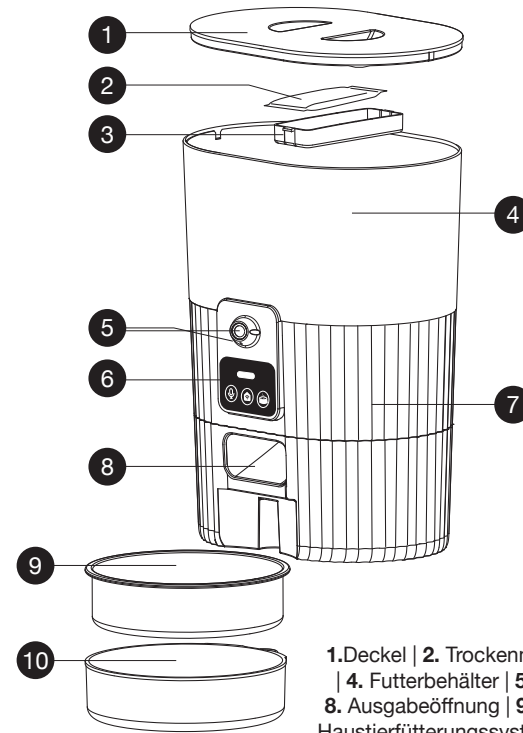

1. Deckel | 2. Trockenmittelbeutel | 3. Fach für den Trockenmittelbeutel | 4. Futterbehälter | 5. Kamera | 6. Bedienungsfeld | 7. Hauptgestell | 8. Ausgabeöffnung | 9. Edelstahlfressnapf | 10. Napfhalter | 11. Smart-Haustierfütterungssystem | 12. USB-Kabel | 13. Sicherheitsschloss | 14. Stromadapter | 15. Bedienungsanleitung

## Produktzubehör

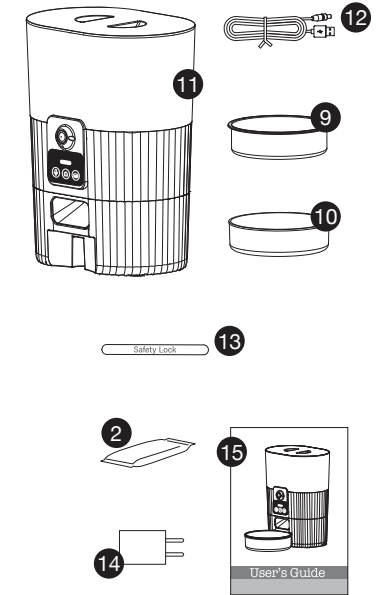

## Produktspezifikationen

Produktbezeichnung	Smart-Haustierfütterungssystem mit Kamera
Geeignet für	Katzen und Hunde
Nennspannung	5 V 1 A
Stromleistung	5 W
Stromversorgung	4 x AA-Alkali-Batterien oder Stromadapter (DC)
Maße	21 x 14,8 x 27,8 cm
Gewicht	1 kg
Fassungsvermögen	3,5 L
Haustierfutter	Trockenfutter
Portionsgröße	20 g / Portion

## Produktpflege und -reinigung

Der Deckel (1), der Edelstahlfressnapf (8), der Napfhalter (9) und das Sicherheitsschloss (12) sind abwaschbar und spülmaschinenfest.

Verwenden ein nasses Tuch, um das Innere des Futterbehälters und die Ausgabeöffnung zu reinigen.

Hinweis: Die Trockenmittelhalterung kann zum Reinigen abgenommen werden.

**!** Das Hauptgestell nicht in heißes Wasser eintauchen oder in der Geschirrspülmaschine reinigen

## Vorbereitung vor dem Gebrauch

1. Bauen Sie den Fressnapf gemäß den unten dargestellten Schritten zusammen.

2. Schließen Sie die Stromversorgung an

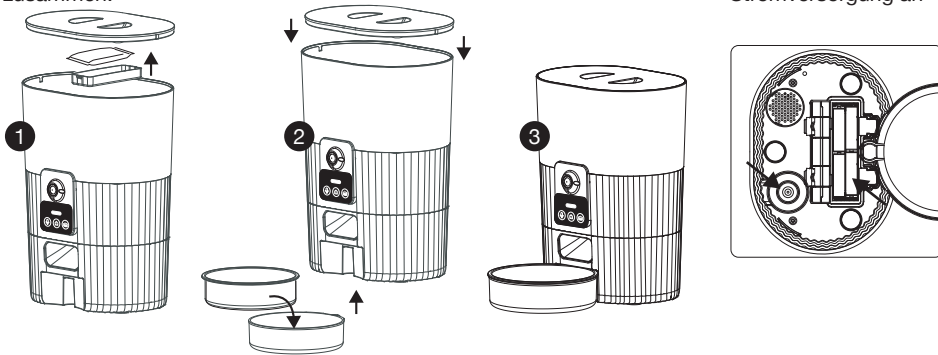

1. Es sind keine Batterien im Lieferumfang enthalten
2. Um bei unerwarteten Stromausfällen zu vermeiden, dass die Fütterung Ihres Haustiers beeinträchtigt wird, verwenden Sie die Batterien bitte nicht als alleinige Stromquelle für das Fütterungssystem. Die Batterien sollten nur als Notstromversorgung dienen.
3. Um ein Auslaufen der Batterien zu vermeiden, sollten Sie die Batterien herausnehmen, wenn das System über einen längeren Zeitraum nicht genutzt wird.

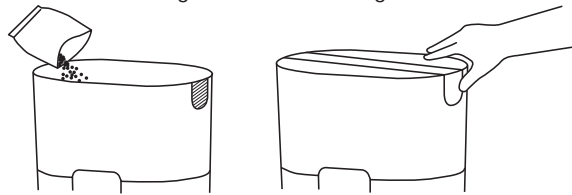

3. Füllen Sie ein wenig Haustierfutter ein.

4. Bringen Sie das Sicherheitschloss an

- ! 1. Verwenden Sie kein Dosen-, Nass- oder Feuchttierfutter
- 2. Es werden Kroketten mit einem Durchmesser von 5-10 mm empfohlen.

## Erklärung der Tasten und Anzeigen

1. Anzeige
2. Aufnahmetaste
3. WLAN-Reset-Taste
4. Taste zur manuellen Fütterung

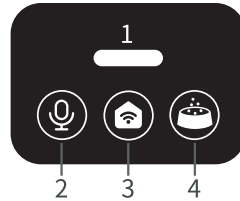

	Aufnahmetaste	Halten Sie die Taste gedrückt. Nach dem Piepton können Sie mit der Aufnahme beginnen. Nehmen Sie Ihre Nachricht auf (max. 10 Sek.). Wenn Sie mit der Aufnahme fertig sind, lassen Sie die Taste los. Es piept zweimal, dann ist die Aufnahme abgespeichert. Löschen von Aufnahmen: Halten Sie die „Aufnahmetaste“ 2 Sek. lang gedrückt, um die Aufnahmen zu löschen. Überprüfen von Aufnahmen: Drücken Sie die Taste einmalig, um die Aufnahmen zu übertragen.
	WLAN-Reset-Taste	Halten Sie die Reset-Taste so lange gedrückt, bis das Fütterungssystem Pieptöne ausgibt: Die WLAN-Anzeige blinkt, was bedeutet, dass das Gerät bereit ist, sich wieder zu verbinden.
	Taste zur manuellen Fütterung	Drücken Sie die Taste einmalig, um eine Portion auszugeben.

Blau	Blinken	Das Fütterungssystem ist bereit, sich mit der APP zu verbinden. Mit
	Dauerlicht	WLAN verbunden und voll betriebsbereit
Grün	Blinken	Schwaches WLAN-Signal
	Dauerlicht	Nicht mit dem WLAN verbunden
Rot	Blinken	Schwache Batterien, (Batterien austauschen) nur bei Batteriebetrieb ohne Netzstecker

## Installation der APP und Anmeldung

Scannen Sie den QR-Code oder suchen Sie nach „Smart Life“ im Apple-Store oder im Google-Store, um die APP herunterzuladen.



Smart Life

Tip: Aufgrund von Upgrades und Updates der APP, kann die Bedienung leicht von der Beschreibung abweichen. Bitte halten Sie sich an die Anweisungen in der APP, um den Verbindungsvorgang durchzuführen.



Achten Sie darauf, dass WLAN und Bluetooth eingeschaltet sind, bevor Sie versuchen, das Gerät zu verbinden.



Öffnen Sie die APP. Registrieren Sie sich oder melden Sie sich in Ihrem Nutzerkonto an.

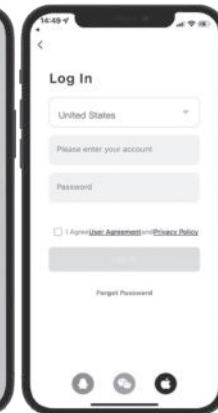

**Hinweis:** Ein Gerät kann nur mit einem Nutzerkonto gleichzeitig verbunden sein, jedoch kann ein Nutzerkonto mit mehreren Geräten verbunden sein und auf mehreren Smartphones genutzt werden.

## Verbinden des Fütterungssystems mit Ihrem Smartphone

### Das Fütterungssystem hinzufügen

1. Nach der Anmeldung gelangen Sie in das Hauptmenü. Tippen Sie auf das [+] in der oberen rechten Ecke, um das Fütterungssystem hinzuzufügen (wie auf der nächsten Seite auf Abb. 1 zu sehen).
2. Tippen Sie auf die Option „Schloss und Kamera“, dort finden Sie die Option „Smart-Kamera (Dual-Band)“ (Abb. 2).



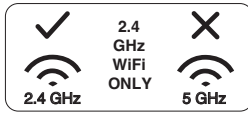
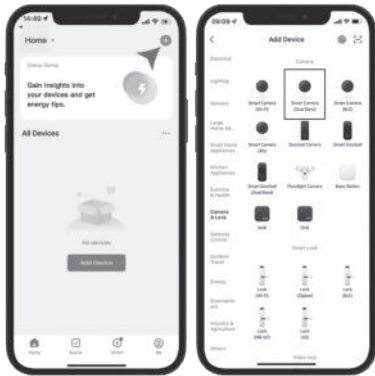

**Hinweis::**

Das Produkt ist nur für 2,4-GHz-Netzwerke geeignet. Versuchen Sie nicht, es mit einem 5-GHz-Netzwerk zu verbinden.

Versuchen Sie, das Gerät während des Verbindens in der Nähe des Routers aufzustellen, um eine zügige Verbindung zu gewährleisten.

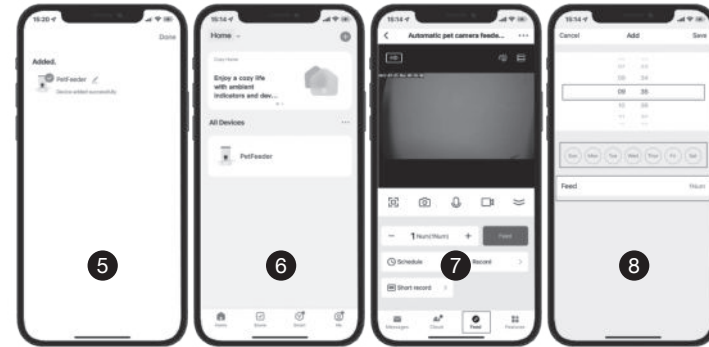

Tippen Sie nach dem Verbinden auf „Fertig“, um zum Video- und Kontrollbildschirm zu gelangen. – Tippen Sie auf „Plan“, um die Mahlzeit einzustellen (Abb. 7). – Dann gelangen Sie zum Einstellungsbildschirm für die Mahlzeit (Abb. 8).

**Das Fütterungssystem mit dem WLAN-Netzwerk verbinden**

Folgen Sie den Anweisungen in der APP, um das Gerät mit Ihrem Smartphone zu verbinden.

1. Tippen Sie in der APP auf „Gerät hinzufügen“ oder auf das Pluszeichen oben rechts und wählen Sie Smart-Kamera aus (WLAN oder Dual-Band) unter der Kategorie „Kamera und Schloss“.
2. Die APP wird Sie auffordern, das Gerät zuerst zurückzusetzen. Halten Sie die WLAN-Taste (mittlere Taste) 5 bis 10 Sekunden lang gedrückt, bis Sie einen langen Piepton hören. Die WLAN-Anzeige auf dem Gerät sollte dann blau blinken und Sie sollten jede Minute einen doppelten Piepton hören. Falls die Anzeige nicht blinkt oder falls Sie den Ton nicht mehr hören, halten Sie zunächst die WLAN-Taste gedrückt, um den Vorgang neu zu starten.
3. Dann tippen Sie in der APP auf die Option „Stellen Sie sicher, dass die Anzeige blinkt...“ und tippen Sie dann auf „Weiter“ (Abb. 1).
4. Wählen Sie das verfügbare 2,4-GHz-WLAN-Netzwerk aus und geben Sie das Passwort für das Netzwerk ein (Abb. 2).
5. Auf Ihrem Smartphone wird ein QR-Code angezeigt. Scannen Sie den Code mit der Kamera des Fütterungssystems aus einer Entfernung von ± 12-20 cm, bis Sie einen Piepton hören. Tippen Sie auf „Ich habe eine Aufforderung gehört“ (Abb. 3), um fortzufahren.
6. Warten Sie, bis sich die Geräte miteinander verbunden haben (Abb. 4-6).
7. Wenn Sie die Meldung „Das Gerät wurde erfolgreich hinzugefügt“ hören, tippen Sie auf „Fortfahren“.
8. Wenn alles ordnungsgemäß verlaufen ist, sehen Sie das Kamerabild im Videokontrollmenü (Abb. 7). Nun ist Ihr Gerät ordnungsgemäß eingerichtet.

**Das Gerät entfernen**

1. Tippen Sie auf (...), um „alle Geräte“ einzugeben (Abb. 1) und wählen Sie „Geräteverwaltung“ (Abb. 2).
2. Tippen Sie auf die Option „Gerät entfernen“
3. Schließlich tippen Sie auf „Bestätigen“, um das Gerät zu löschen (Abb. 3).

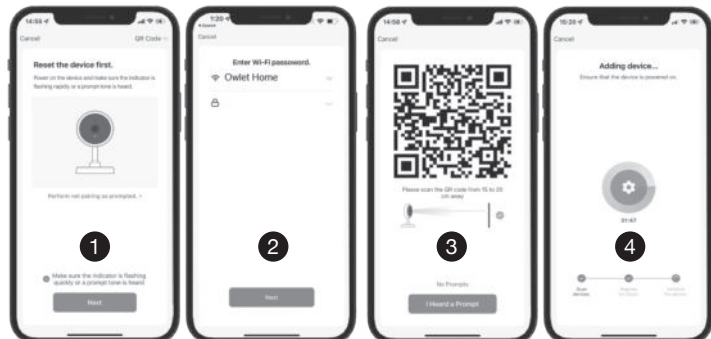
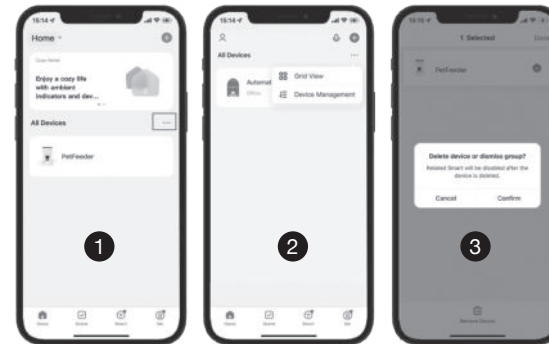

**Frage:** Warum wird kein Futter ausgegeben?

**Antwort:**

1. Bitte stellen Sie sicher, dass sich Trockenfutter im Futterbehälter befindet.
2. Überprüfen Sie den Batteriestand und ob der Stromadapter angeschlossen ist.

**Frage:** Warum verbindet sich das System nicht mit dem WLAN?

**Antwort:** Bitte überprüfen Sie, ob das Stromkabel korrekt angeschlossen ist. Achten Sie zudem darauf, dass Sie das 2,4-GHz-WLAN und nicht das 5-GHz-WLAN auswählen. Dann können Sie einen neuen Verbindungsversuch starten.

**Frage:** Warum sind die Portionsgrößen nicht einheitlich?

**Antwort:** Die ersten Portionen können aufgrund der Ausgangspositionen der Drehtüren bei der Futter-Befüllung variieren, aber das bedeutet nicht, dass ein Fehler im System vorliegt. Nach ca. 6 Fütterungen sollten die Portionsgrößen nahezu einheitlich sein.

**Frage:** Die Kamera des Fütterungssystems erkennt den QR-Code auf Ihrem Smartphone nicht?

**Antwort:**

1. Stellen Sie sicher, dass das Fütterungssystem bereit für die Netzwerkverbindung ist, dafür muss die WLAN-Anzeige am Fütterungssystem blau blinken.
2. Halten Sie Ihr Smartphone in einem Abstand von ca. 15-20 cm von der Kamera des Fütterungssystems. Nehmen Sie den Fressnapf heraus und heben Sie das Fütterungssystem nach Bedarf an.
3. Wenn es trotzdem nicht funktioniert, ändern Sie die Option von „QR-Code scannen“ auf „per WLAN verbinden“

**Frage:** Das Live-Video ist nicht zu sehen?

**Antwort:**

1. Wechseln Sie zu einem stärkeren WLAN-Signal.
2. Wenn das Netzwerk schwach ist, ändern Sie die Videoqualität von HD (High-Definition) auf SD (Standard-Definition).

**Frage:** Wo werden die Fotos und Videos gespeichert?

**Antwort:** Die Screenshots und Videoclips werden im Alumbereich der APP gespeichert.

## Garantieleistung

### Zweijährige nicht übertragbare beschränkte Garantie

Dieses Produkt besitzt eine beschränkte Herstellergarantie. Alle Details zu der für dieses Produkt geltenden Garantie und ihren Bestimmungen erhalten Sie auf [www.ebi.eu](http://www.ebi.eu) und/oder bei Ihrer Kundenbetreuung vor Ort.



## Wichtige Recyclinghinweise

Bitte beachten Sie die Vorschriften für zu entsorgende elektronische und elektrische Geräte im jeweiligen Land. Dieses Gerät muss recycelt werden. Wird dieses Gerät nicht mehr benötigt, darf es nicht mit dem normalen kommunalen Abfall entsorgt werden.

## Nutzungsbedingungen und Haftungsbeschränkung

### 1. Nutzungsbedingungen

Der Gebrauch des vorliegenden Produkts unterliegt der Zustimmung ohne Änderungen zu den hierin enthaltenen Bestimmungen, Bedingungen und Hinweisen. Der Gebrauch dieses Produkts setzt das Einverständnis mit sämtlichen derartigen Bestimmungen, Bedingungen und Hinweisen voraus. Möchten Sie sich mit diesen Bestimmungen, Bedingungen und Hinweisen nicht einverstanden erklären, schicken Sie das Produkt bitte ungenutzt, in der Originalverpackung und auf eigene Kosten und eigenes Risiko an die entsprechende Kundenbetreuung zurück, inklusive des Kaufbelegs zwecks vollständiger Erstattung.

### 2. Ordnungsgemäße Verwendung

Wenn Sie sich nicht sicher sind, ob dieses Produkt für Ihr Haustier geeignet ist, wenden Sie sich bitte an Ihren Tierarzt oder einen zertifizierten Trainer, bevor Sie es verwenden. Eine ordnungsgemäße Verwendung umfasst unter anderem das Lesen der gesamten Gebrauchsanweisung und aller spezifischen Sicherheitsinformationen.

### 3. Rechtswidrige oder verbotene Verwendung

Dieses Produkt ist ausschließlich für den Gebrauch mit Haustieren vorgesehen. Der Gebrauch dieses Produkts auf eine Weise, die nicht der vorgesehenen entspricht, kann einen Verstoß gegen Bundes-, Landes- oder Kommunalgesetze darstellen.

### 4. Haftungsbeschränkung

EBI und alle damit verbundenen Unternehmen sind unter keinen Umständen haftbar zu machen für (1) jegliche indirekten Schäden, Schadensersatzverpflichtungen, zufälligen Schäden, besonderen Schäden oder Folgeschäden und/oder (2) jegliche Verluste oder Schäden jedweder Art, die aus dem Missbrauch dieses Produkts entstehen oder damit verbunden sind. Der Käufer trägt sämtliche Risiken und Haftungen, die aus dem Gebrauch dieses Produkts erwachsen, im vollsten im Rahmen des Gesetzes zulässigen Ausmaß.

### 5. Änderungen der allgemeinen Geschäftsbedingungen

Radio Systems Corporation behält sich das Recht vor, an den Bestimmungen, Bedingungen und Hinweisen, denen dieses Produkt unterliegt, gelegentliche Änderungen vorzunehmen. Wurden Sie über derartige Änderungen vor Gebrauch des Produkts in Kenntnis gesetzt, sind diese in der gleichen Form bindend, als wären sie im vorliegenden Dokument enthalten.

## BELANGRIJKE VEILIGHEIDSINFORMATIE

Uitleg van legenda in deze gids

### WAARSCHUWING

**WAARSCHUWING** geeft een risicovolle situatie aan die, wanneer deze niet wordt vermeden, overlijden of ernstig letsel tot gevolg kan hebben.

### VOORZICHTIG

**VOORZICHTIG**, zonder het symbool voor een veiligheidswaarschuwing, geeft een riskante situatie aan die, wanneer deze niet wordt vermeden, letsel bij uw huisdier tot gevolg kan hebben.

### AANWIJZING

**AANWIJZING** wordt gebruikt om te wijzen op zaken die niet gerelateerd zijn aan persoonlijk letsel.

### WAARSCHUWING

Neem bij het gebruik van elektrische apparaten altijd de elementaire veiligheidsmaatregelen in acht om brandgevaar, elektrische schokken en/of lichamelijk letsel te minimaliseren, zoals:

- Houd altijd scherp toezicht wanneer een apparaat wordt gebruikt door of in de buurt van kinderen om het risico van letsel te beperken.
- Leg een stroomkabel of stekker niet in water of andere vloeistoffen om de kans op elektrische schokken te voorkomen.
- Niet buiten gebruiken. **UITSLUITEND VOOR GEBRUIK BINNENSHUIS.**
- Trek niet aan de stroomkabel als u de stekker uit het stopcontact wilt halen.
- Als u de stekker uit het stopcontact wilt halen, houdt u de stekker vast, niet de stroomkabel.
- Gebruik een apparaat niet met een beschadigd stroomkabel of stekker, of als er sprake is van storingen of beschadigingen. Neem in dat geval onmiddellijk contact op met de klantenservice voor verdere instructies.
- Voor draagbare apparaten - om het risico van elektrische schokken te verlagen, dient u het apparaat nergens te plaatsen of op te slaan waar het in een bad of wasbak kan vallen of kan worden getrokken.
- Gebruik een apparaat nooit voor iets anders dan waarvoor het bedoeld is.
- Als de stekker van dit apparaat nat is geworden, schakelt u de stroomtoevoer naar het betreffende stopcontact uit. Laat de stekker in het stopcontact zitten.
- Controleer dit apparaat na installatie. Steek de stekker niet in het stopcontact als de stroomkabel of de stekker nat is.
- Haal altijd de stekker uit het stopcontact van apparaten die niet worden gebruikt, voordat u onderdelen toevoegt of verwijdert en voordat u het apparaat reinigt. Trek nooit aan het stroomkabel om de stekker uit het stopcontact te halen.
- **PLAATS DE PET FEEDER NOOIT IN DE VAATWASSER!**

## VOORZICHTIG

- Voorkom dat uw huisdieren op onderdelen kauwen of onderdelen doorslikken. Als u zich zorgen maakt over de stroomkabel, kunt u bij elke doe-het-zelfwinkel een snoergeleider (een beschermende buis of strip van hard plastic) kopen.
- De plastic onderdelen van de drinkfontein zijn BPA-VRIJ. Het is echter bekend dat sommige dieren gevoelig zijn voor plastic water- en voedselbakken. Als uw huisdier tekenen van een allergische reactie op het plastic vertoont, mag u de drinkfontein pas weer na overleg met uw dierenarts gebruiken.

## AANWIJZING

- Controleer uw Apparaat regelmatig gedurende de eerste 12 uur om er zeker van te zijn dat hij goed functioneert.
- Probeer niet zelf het apparaat te repareren.
- Als u een verlengsnoer moet gebruiken, moet dit wel een snoer van de juiste sterkte zijn.
- Dit apparaat verbruikt 5 Volt.
- Het gebruik van accessoires die niet zijn aanbevolen of verkocht door de fabrikant kan leiden tot onveilige situaties. Breng geen wijzigingen aan aan het apparaat.
- Vermijd installatie of opslag van een apparaat op een plek waar het wordt blootgesteld aan het weer of temperaturen onder 4,5° C.
- Lees alle belangrijke opmerkingen op het apparaat en de verpakking en neem die in acht.
- Wilt u het voederreservoir of de buitenkant van het toestel schoonmaken, neem dan het toestel uit het stopcontact en gebruik een (licht vochtige) zachte microvezeldoek zonder de elektronische componenten nat te maken.

## BEWAAR DEZE INSTRUCTIES

### Conformiteit

Dit apparaat is getest en voldoet aan de vereisten van de relevante Europese richtlijnen. Alvorens u deze apparatuur buiten EU-landen kunt gebruiken, dient u eerst contact te zoeken met de relevante plaatselijke autoriteiten. Ongeoorloofde wijzigingen of aanpassingen aan de apparatuur, welke niet zijn geaccordeerd door EBI, kunnen leiden tot inbreuk op de EU-richtlijnen, tot het verbod op het gebruik van dit systeem en tot het nietig verklaren van de garantie.

## Product onderdelen

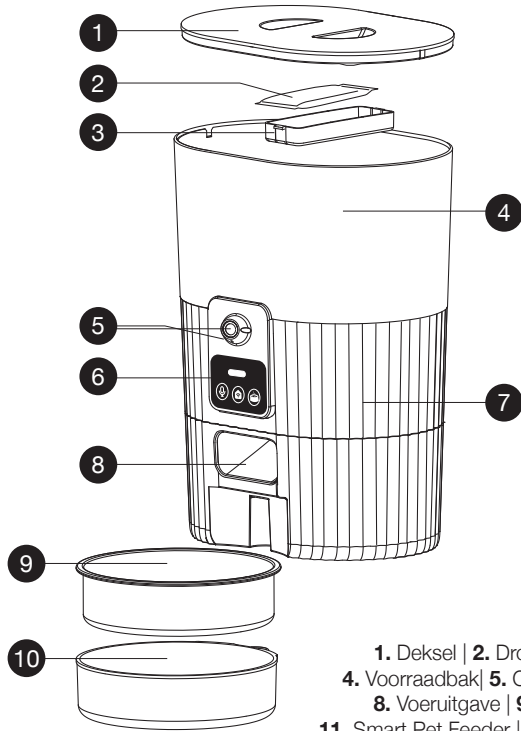

1. Deksel | 2. Droogmiddel | 3. Droogmiddel compartiment |  
 4. Voorraadbak | 5. Camera | 6. Bedieningspaneel | 7. Hoofdframe |  
 8. Voeruitgave | 9. RVS voederbak | 10. Voederbak houder |  
 11. Smart Pet Feeder | 12. USB kabel | 13. Veiligheidslot | 14. Stekker |  
 15. Gebruikshandleiding

## Product accessoires

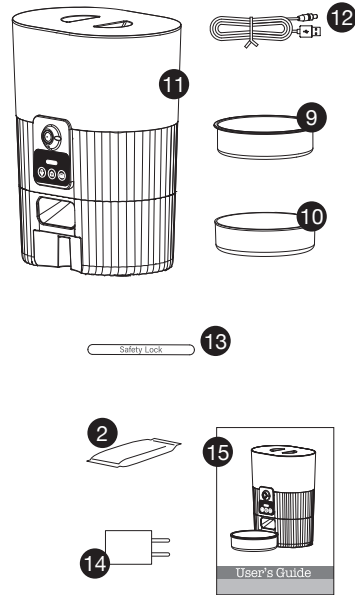

## Product specificaties

Product naam	Smart Pet Feeder Camera
Geschikt voor	Katten en honden
Voltage	5 V 1 A
Verbruik	5 W
Voeding	4 AA Alkaline batterijen Adapter
Afmetingen	20,8 x 14,8 x 27,7 cm
Gewicht	1 kg
Product inhoud	3,5 L
Soort voedsel	Droog voer
Portiegrootte	20 g/portie

## Product verzorging

Het deksel (1), RVS voederbak (9), Voederbakhouder (10) en Veiligheidslot (13) zijn wasbare onderdelen en vaatwasserbestendig.

Voor het voersysteem zelf, gebruik een vochtige doek om het vuil aan de binnenkant van de voorraadbak en voeruitgave schoon te maken.

**Opmerking:** Het droogmiddel compartiment is uitneembaar om schoon te maken.

**!** Dompel de Smart pet feeder niet in water en plaats hem niet in de vaatwasser.

## Ingebruikname

1. Zet de voerbak in elkaar volgens de onderstaande stappen.

2. Plaats batterijen en sluit aan op lichtnet

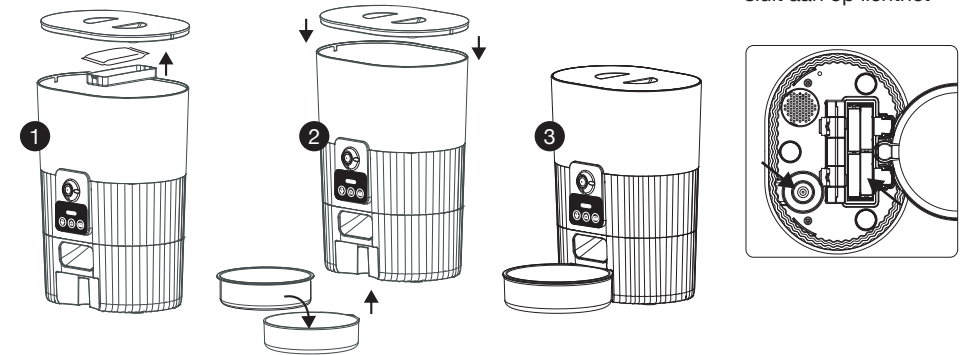

1. Batterijen zijn niet inbegrepen  
 2. Om te voorkomen dat door een stroomstopping het voerprogramma verstoord wordt, gebruikt u de batterijen niet als enige voedingsbron, de batterijen zijn er in geval van nood.  
 3. Om batterijlekkage te voorkomen haalt u ze er uit als het apparaat enige tijd niet gebruikt wordt.

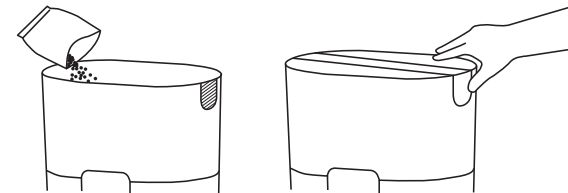

3. Vul met voer.

4. Installeer het veiligheidslot

- !** 1. Niet geschikt voor ingeblikt nat voer.  
 2. Aanbevolen brok grootte variërend van 5-10mm diameter.

## Beschrijving van knoppen en display indicatoren

1. Indicator  
 2. Opnameknop  
 3. WiFi reset knop  
 4. Handmatige voeding knop

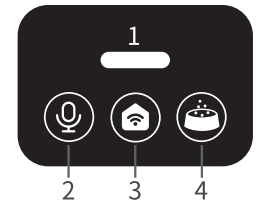

	Opname knop	Houd de knop ingedrukt, start de opname nadat u een piep hoort. Neem uw boodschap op (Max:10s). Laat de knop los om de opname te stoppen. U hoort 2 piepjes, dit geeft aan dat de opname bewaard is. Opname verwijderen: Houd de 'Opname knop' for 2s ingedrukt om te verwijderen. Beluister de opname: Druk eenmaal om de opname af te spelen.
	WiFi reset knop	Houd de reset knop in tot de 'feeder' piept: De WiFi indicator blijft knipperen, dit geeft aan dat het apparaat klaar is voor verbinding.
	Handmatige voeding knop	Druk eenmaal voor (1) portie voer.

Blauw	Knipperend	The Feeder is klaar om verbinding te maken met de APP
	Blijft Constant	is verbonden met WIFI en volledig operationeel
Groen	Knipperend	Slechte WIFI verbinding
	Blijft Constant	WIFI verbinding verbroken
Rood	Knipperend	Batterij bijna leeg, (vervang deze) of batterij als enige voeding

### Download the APP en log in

Scan de QR code of zoek naar 'Smart Life' in de Apple store of Google store om de APP te downloaden.



Smart Life

Tip: Vanwege upgrades en updates van de APP. Kan het voorkomen dat de bediening in de APP iets anders zal zijn. Volg de instructies in de APP om het verbindingproces te voltooien.



Zorg dat WIFI en Bluetooth aanstaan voordat u verbinding zoekt met de feeder.

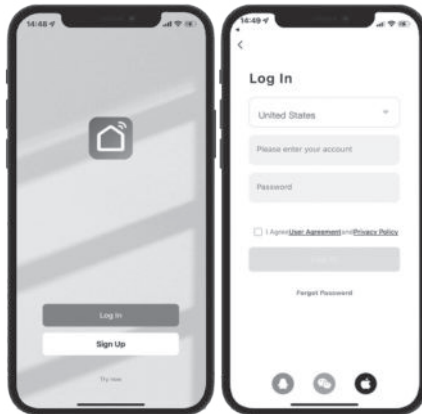

Open de APP "Smart Life" en log in met uw account.

**Opmerking:** Er kan per keer maar een apparaat aan een account gekoppeld worden, maar met 1 account kunt u wel meerdere apparaten bedienen vanaf verschillende smartphones.

### Verbind de feeder met uw smartphone

#### Voeg de feeder toe

1. Na login komt u in het startmenu. Klik op [+] rechtsboven om een 'feeder' toe te voegen (Fig.1, volgende bladzijde).
2. Klik op de optie "Lock & Camera", daar vindt u de optie "Smart Camera" (Fig 2).

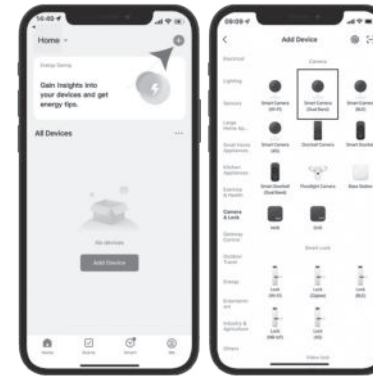

**Opmerking:** Het voersysteem werkt alleen op 2.4Ghz-netwerk, Probeer **geen** verbinding te maken met 5 Ghz-netwerk.

Probeer het apparaat tijdens het verbinden in de buurt van de router te plaatsen om een snelle verbinding te garanderen.

#### Verbind de feeder met het WIFI netwerk

Volg de instructies in de APP om het apparaat te verbinden met uw smartphone.

1. Klik in de APP op toestel toevoegen of op het plusje rechtsboven en kies Smart camera (wifi of dual band) onder de categorie "camera & slot".
2. De APP vraagt om eerst uw toestel te resetten. Druk daarom 5 à 10 seconden op de wifi knop (midden) totdat u een lange piepton hoort. De WiFi indicator op het toestel moet blauw knipperen en elke vijftien seconden moet u een dubbele piepton horen. Knippert de indicator niet of hoort u deze toon niet meer, houd dan eerst de WiFi knop om het proces opnieuw te starten.
3. Klik vervolgens op de optie 'Make sure the indicator is flashing...' En druk daarna op 'Next' (Fig 1).
4. Selecteer het beschikbare 2,4 GHz WiFi Network en type het netwerk wachtwoord in (Fig 2).
5. Een QR code wordt aangemaakt op uw telefoon. Gebruik de feeder's camera om deze te scannen op een afstand van ± 12-20 cm tot u een 'piep' hoort. Klik op de optie "I Heard a Prompt" (Fig 3) om verder te gaan.
6. Wacht tot de apparaten verbinding maken met elkaar (Fig 4-6).
7. Als u ziet "toestel succesvol toegevoegd", klikt u op doorgaan.
8. Als alles goed is gegaan, krijgt u beeld van de camera in het videocontrolemenu (Fig 7). Uw toestel is nu goed ingesteld.

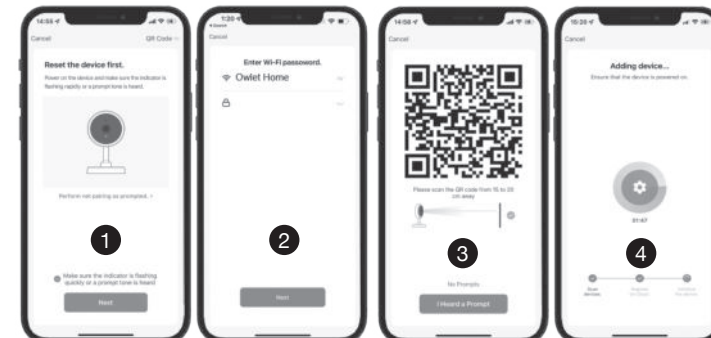



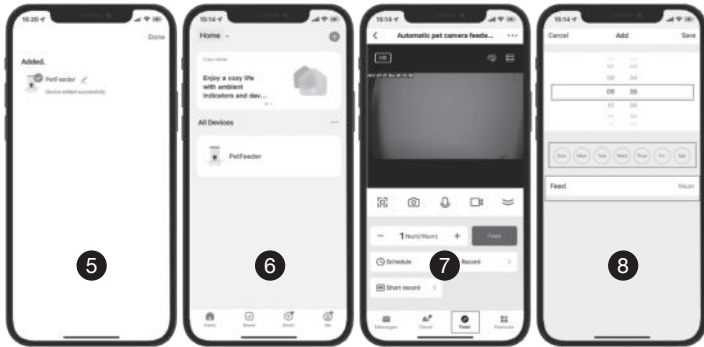

Na connectie, klikt u op “Done” nu komt u in het video en controlling menu.  
 - Klik op “schedule” om een maaltijd in te stellen. (Fig 7)  
 - Nu komt u in het maaltijd menu. (Fig 8)

### Apparaat verwijderen

1. Klik op (...) voor het menu ‘All Devices’ (Fig 1) en kies ‘Device Management’ (Fig 2).
2. Druk op de optie ‘Remove Device’
3. Tenslotte kiest u “Confirm” om het apparaat te verwijderen (Fig 3).

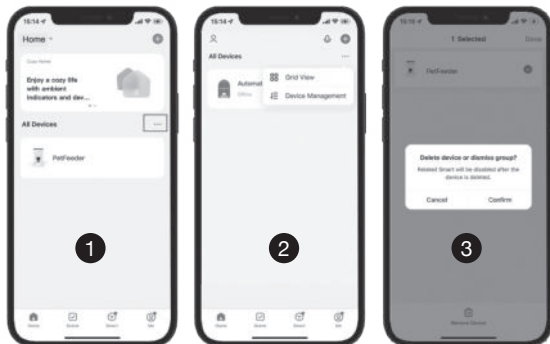

### V&A probleem oplossen

**V:** Waarom komt er geen voer uit de Pet Feeder?

- A:** 1. Zorg ervoor dat er alleen droog voer in de voorraadbak zit.  
 2. Kijk of de batterijen nog voldoende spanning hebben en of het apparaat op het lichtnet is aangesloten.

**V:** Waarom kan ik geen verbinding maken met de WIFI?

- A:** Controleer of de voeding is aangesloten. Zorg er vervolgens voor dat u het 2.4Ghz netwerk selecteert in plaats van 5Ghz netwerk. Maak opnieuw verbinding.

**V:** Waarom zijn de porties niet gelijk?

- A:** Door de beginstand van het draaieurmechanisme bij het vullen van het voer, kan het zijn dat de eerste paar porties variëren. Maar dit betekent niet dat er een storing in het apparaat is. Na ongeveer 6 voerbeurten zouden de porties bijna gelijk moeten zijn.

**V:** The feeder's camera kan de QR code op de telefoon niet lezen?

- A:** 1. Zorg dat de Pet feeder klaar is voor connectie met het netwerk , de WiFi indicator op het apparaat knippert dan blauw.  
 2. Houd uw telefoon ± 15-20 cm voor de feeder camera. Haal de voerbak er af om de feeder eventueel op het tillen als dat nodig is.  
 3).Als het nog niet werkt, schakel van “QR code scan” naar “WiFi connect”

**V:** Live video laat geen beeld zien?

- A:** 1. Schakel naar een sterker WiFi signaal.  
 2. Als het netwerk slecht is, verander de video kwaliteit van HD (High definiton) naar SD (standard definition).

**V:** Waar zijn de foto's en video's opgeslagen?

- A:** De screenshots en videoclips worden bewaard in de Album sectie van de APP.



## Garantie

### Twee jaar niet-overdragbare beperkte garantie

Dit product heeft het voordeel van een beperkte fabrieksgarantie.

Alle informatie over de garantie die geldt voor dit product en de voorwaarden ervan vindt u op [www.ebi.eu](http://www.ebi.eu) en/of zijn verkrijgbaar bij de klantenservice in uw regio.



## Belangrijk advies voor recycling

Respecteer de in uw land geldende regelgeving betreffende de veilige afvoer van afval van elektrische en elektronische apparaten. Dit apparaat dient te worden recycled. Indien u dit apparaat niet langer nodig hebt, werp het dan niet weg bij het gewone huisvuil.

## Gebruiksvoorwaarden en beperking van aansprakelijkheid

### 1. Gebruiksvoorwaarden

Dit product wordt u aangeboden onder voorwaarde van uw acceptatie zonder wijziging, van de voorwaarden, bepalingen en kennisgevingen die hierin staan. Gebruik van dit product impliceert aanvaarding van al dergelijke bepalingen, voorwaarden en mededelingen. Indien u deze voorwaarden, bepalingen en kennisgevingen niet wenst te aanvaarden, verzoeken wij u het product ongebruikt, in de oorspronkelijke verpakking en op eigen kosten terug te sturen naar de betreffende klantenservice, samen met het aankoopbewijs voor volledige restitutie.

### 2. Correct gebruik

Als u twijfelt of dit product wel geschikt is voor uw huisdier, raadpleegt u dan uw dierenarts of bevoegde trainer vóór gebruik. Correct gebruik omvat, zonder beperkingen, het doornemen van de gehele gebruiksaanwijzing en alle veiligheidsinformatie.

### 3. Geen onwettig of verboden gebruik

Dit product is uitsluitend bedoeld voor gebruik met huisdieren. Gebruik van dit product op een wijze waarop het niet bedoeld is, kan de schending van nationale of plaatselijke wetten tot gevolg hebben.

### 4. Beperking van aansprakelijkheid

Onder geen enkele omstandigheid zal EBI aansprakelijk zijn voor (1) een indirecte, punitieve, incidentele, speciale of vervolgschade en/of (2) voor verlies of schade, ongeacht de aard ervan, die voortvloeit uit of verband houdt met het oneigenlijk gebruik van dit product. De koper aanvaardt alle risico's en aansprakelijkheden die samenhangen met het gebruik van dit product conform de wetgeving.

### Wijziging van de algemene voorwaarden

5. EBI behoudt zich het recht om de voorwaarden, bepalingen en kennisgevingen voor dit product van tijd tot tijd te wijzigen. Indien u voorafgaand aan het gebruik van dit product over dergelijke wijzigingen bent geïnformeerd, zijn deze wijzigingen bindend alsof zij hierin opgenomen waren.

## CONSIGNES DE SÉCURITÉ IMPORTANTES

Description des termes et symboles utilisés dans ce manuel

### AVERTISSEMENT

**AVERTISSEMENT** indique une situation dangereuse qui, si elle n'est pas évitée, risque d'entraîner la mort ou des blessures graves.

### ATTENTION

**ATTENTION**, utilisé sans le symbole d'alerte de sécurité, indique une situation dangereuse qui, si elle n'est pas évitée, pourrait blesser votre animal.

### AVIS

**AVIS** indique les pratiques d'utilisation sûres qui ne risquent pas d'entraîner de blessures corporelles.

### AVERTISSEMENT

Il convient de toujours prendre les précautions de sécurité nécessaires lors de la manipulation d'appareils électriques afin de réduire le risque d'incendie, de choc électrique et/ou de blessure sur les personnes, y compris ce qui suit :

- Pour réduire le risque de blessures, une surveillance attentive est nécessaire lorsqu'un appareil est utilisé à proximité d'enfants.
- Pour vous protéger des chocs électriques, ne placez pas le cordon d'alimentation électrique ni la prise dans l'eau ou d'autres liquides.
- N'utilisez pas l'appareil à l'extérieur. **POUR USAGE EN INTÉRIEUR UNIQUEMENT.**
- Ne tirez pas sur le cordon d'alimentation pour retirer la prise de la prise murale.
- Pour débrancher, saisissez la prise et non pas le cordon d'alimentation.
- N'utilisez pas un appareil dont le cordon d'alimentation ou la prise électrique est endommagé(e), ni un appareil abîmé ou présentant un dysfonctionnement. Contactez le service clientèle immédiatement pour obtenir plus d'informations.
- Pour un appareil portable - Pour réduire le risque de choc électrique, ne placez pas et ne stockez pas un appareil à un endroit où il pourrait tomber ou être tiré dans une baignoire ou un évier.
- N'utilisez jamais un appareil à d'autres fins que celles pour lesquelles il est prévu.
- Si la prise de l'appareil est mouillée, coupez l'alimentation électrique de la prise murale. N'essayez pas de débrancher la prise.
- Contrôlez l'appareil après son installation. Ne branchez pas dans la prise murale s'il y a de l'eau sur le cordon d'alimentation électrique ou sur la prise.
- Débranchez toujours tout appareil non utilisé avant d'installer ou de retirer des pièces et avant de le nettoyer. Ne tirez jamais sur le cordon d'alimentation électrique pour retirer la prise mâle de la prise femelle murale.
- **NE METTEZ PAS LA SYSTÈME D'ALIMENTATION AU LAVE-VAISSELLE !**

## ATTENTION

- Ne laissez pas les animaux mordre ni avaler aucune pièce. Si vous avez des inquiétudes concernant le cordon d'alimentation électrique, vous pouvez vous procurer une conduite pour cordon (une protection en plastique dur) dans n'importe quel magasin de bricolage.
- La composition des pièces en plastique de la fontaine pour animaux de compagnie est sans BPA. Cependant, certains animaux sont sensibles aux récipients d'eau et de nourriture en plastique. Si votre animal présente des signes de réaction allergique au plastique, veuillez interrompre l'utilisation et consulter un vétérinaire.

## AVIS

- Surveillez votre appareil pour animaux de compagnie régulièrement pendant les 12 premières heures, afin de vous assurer qu'elle fonctionne correctement.
- N'essayez pas de réparer le moteur de la pompe vous-même.
- Si une rallonge est nécessaire, assurez-vous d'en utiliser une adaptée au système électrique.
- La consommation électrique de cet appareil est de 5 volts.
- L'utilisation d'accessoires non recommandés ou non vendus par le fabricant peut provoquer des situations dangereuses. Ne modifiez pas l'appareil.
- N'installez pas et ne stockez pas l'appareil à des endroits où il peut être exposé aux intempéries ou à des températures inférieures à 4,5 °C.
- Lisez et observez tous les avis importants figurant sur l'appareil et l'emballage.
- Si vous souhaitez nettoyer le récipient d'alimentation ou l'extérieur de l'appareil, retirez l'appareil de la prise et utilisez un chiffon doux en microfibrilles (légèrement humide) sans mouiller les composants électroniques.

## CONSERVEZ CES INSTRUCTIONS

## CE Conformité

Cet équipement a été testé et été déclaré conforme aux dispositions des directives européennes pertinentes. Avant d'utiliser cet équipement en dehors des pays européens, veuillez consulter les autorités locales pertinentes. Les changements ou les modifications sur l'appareil qui ne sont pas approuvées par EBI peuvent violer les réglementations européennes, et sont susceptibles d'entraîner la révocation de l'autorisation d'utilisation de l'appareil.

## Composants du produit

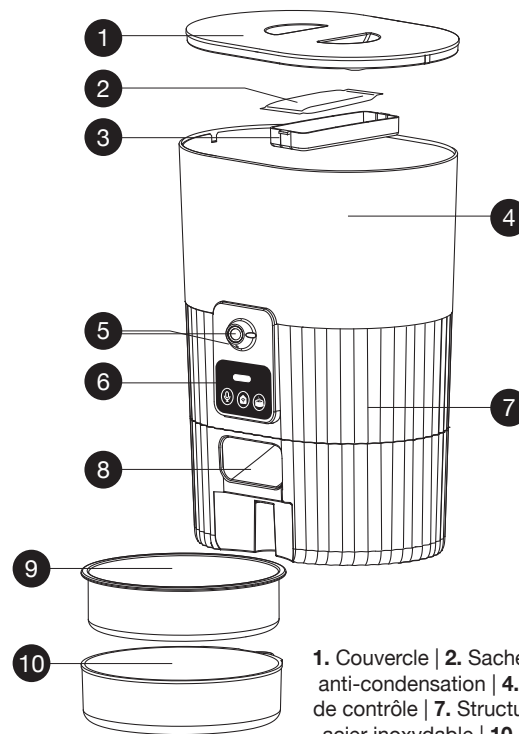

## Accessoires du produit

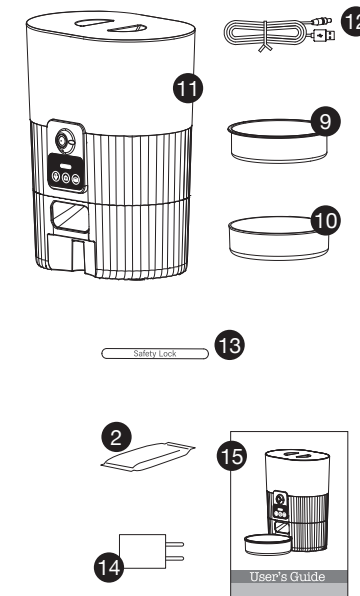

1. Couverture | 2. Sachet anti-condensation | 3. Compartiment du sachet anti-condensation | 4. Réservoir de nourriture | 5. Caméra | 6. Panneau de contrôle | 7. Structure principale | 8. Orifice de distribution | 9. Bol en acier inoxydable | 10. Support de bol | 11. Mangeoire intelligente pour animaux domestiques | 12. Câble USB | 13. Verrouillage de sécurité | 14. Prise | 15. Manuel d'utilisation

## Spécifications du produit

Nom du produit	Mangeoire intelligente pour animaux domestiques avec caméra
Convient pour	Chats et chiens
Tension nominale	5 V 1 A
Puissance du produit	5 W
Alimentation	4 piles alcalines AA ou adaptateur CC
Dimensions du produit	21 x 14,8 x 27,8 cm
Poids du produit	1 kg
Capacité du produit	3,5 L
Type d'aliments	Aliments secs
Taille des portions	20 g/portion

## Entretien et nettoyage du produit

Le couvercle (1), le bol en acier inoxydable (8), le support de bol (9) et le verrouillage de sécurité (12) sont des pièces lavables et peuvent aller au lave-vaisselle.

Pour la mangeoire, utilisez un chiffon humide pour éliminer la saleté à l'intérieur du réservoir de nourriture et de l'orifice de distribution.

Remarque : Le support du sachet anti-condensation peut être retiré pour être nettoyé.

**!** Ne pas immerger la structure principale dans l'eau chaude et ne pas la mettre au lave-vaisselle.

## Préparation avant utilisation

1. Assemblez le bol en suivant les étapes ci-dessous.

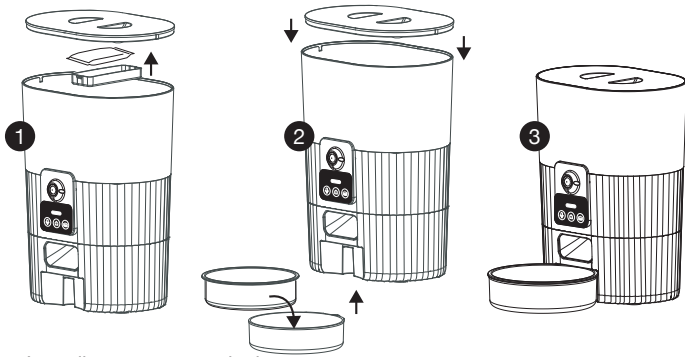

2. Mettez l'appareil sous tension.

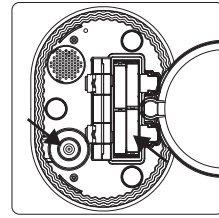

1. Les piles ne sont pas incluses.
2. Pour éviter une panne de courant soudaine qui pourrait perturber l'alimentation de votre animal domestique, n'utilisez pas les piles comme seule source d'alimentation pour la mangeoire; utilisez-les uniquement en guise de plan de secours.
3. Pour éviter une fuite des piles, retirez-les si vous n'utilisez pas l'appareil pendant un certain temps.

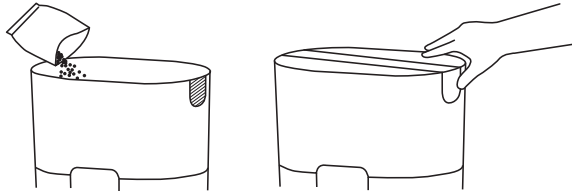

3. Versez des aliments pour animaux.
3. Versez des aliments pour animaux.

- 1. Ne pas utiliser de nourriture en boîte, humide ou mouillée..
- 2. Le diamètre de croquettes recom mandé est compris entre 5 et 10 mm

## Description des touches et de l'affichage

1. Indicateur
2. Bouton d'enregistrement
3. Bouton de réinitialisation du Wi-Fi
4. Bouton de service manuel

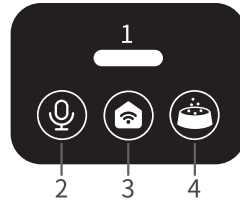

	Bouton d'enregistrement	Maintenez ce bouton enfoncé : l'enregistrement commence après le bip. Enregistrez votre message (max. 10 secondes). Relâchez le bouton lorsque vous avez fini d'enregistrer. Les deux bips indiquent que votre message est enregistré. Supprimer les enregistrements : maintenez le bouton d'enregistrement enfoncé pendant 2 secondes pour effacer les enregistrements. Écouter les enregistrements : appuyez une fois pour diffuser les enregistrements.
	Bouton de réinitialisation du Wi-Fi	Maintenez le bouton de réinitialisation enfoncé jusqu'à ce que la mangeoire émette des bips : Si l'indicateur Wi-Fi continue de clignoter, l'appareil est prêt à être reconnecté.
	Bouton de service manuel	Appuyez une fois pour servir (1) portion de nourriture.

Blue	Clignotement	Mangeoire prête à être synchronisée avec l'app
	Témoin fixe	Mangeoire connectée au Wi-Fi et totalement opérationnelle
Vert	Clignotement	Signal Wi-Fi faible
	Témoin fixe	Wi-Fi déconnecté
Rouge	Clignotement	Batterie faible (remplacer les piles), l'appareil est uniquement alimenté par les piles

## Téléchargement de l'app et connexion

Scannez le code QR ou recherchez « Smart Life » dans l'App Store ou dans Google Play pour télécharger l'app.



Smart Life

Astuce : le fonctionnement de l'app sera légèrement différent en fonction de la mise à niveau et des mises à jour de celle-ci. Veuillez suivre les instructions dans l'app pour terminer le processus de synchronisation.



Assurez-vous d'activer le Wi-Fi et le Bluetooth avant d'essayer de connecter l'appareil.

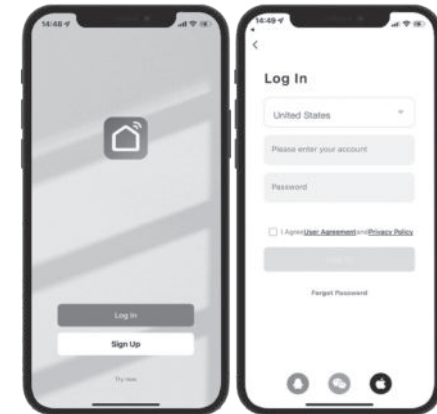

Ouvrez l'app. Inscrivez-vous ou connectez-vous avec votre compte.

Remarque : Un appareil ne peut être associé qu'à un compte à la fois, mais un compte peut se connecter à plusieurs appareils et être utilisé sur plusieurs téléphones.

## Synchronisation de la mangeoire avec votre smartphone

### Ajout de la mangeoire

1. Une fois connecté, vous entrez dans l'interface principale. Cliquez sur [+] dans le coin supérieur droit pour ajouter la mangeoire (voir figure 1 à la page suivante).
2. Sélectionnez l'option « Lock & Camera », puis choisissez « Smart Camera (Dual Band) » (figure 2).

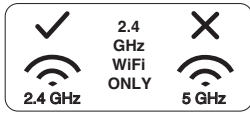
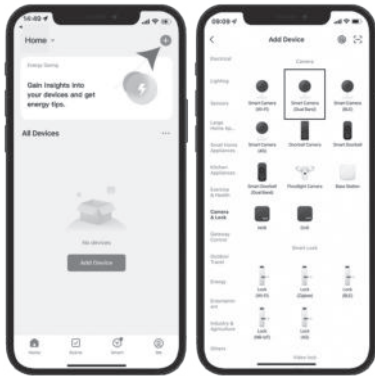

**Remarque:**

Ce produit est uniquement compatible avec les réseaux 2,4 GHz. N'essayez pas de vous connecter au réseau 5 GHz. Essayez de placer l'appareil près du routeur lors de l'appariement pour assurer une connexion rapide.

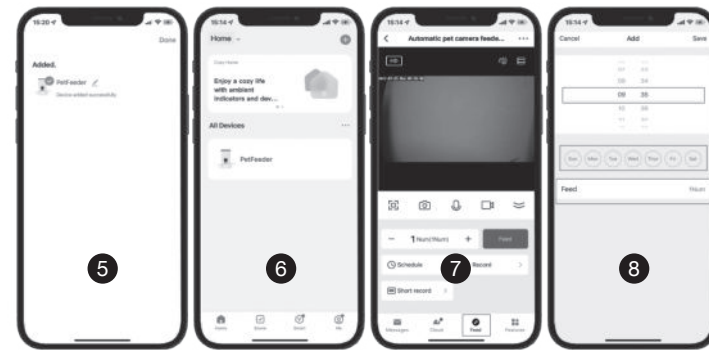

Une fois l'appareil connecté, cliquez sur « Done » pour entrer dans l'interface vidéo et de contrôle.  
 - Cliquez sur « Schedule » pour configurer le repas (figure 7).  
 - Vous entrez alors dans l'interface de réglage des repas (figure 8).

**Connexion de la mangeoire au réseau Wi-Fi**

Suivez les instructions dans l'app pour synchroniser l'appareil avec votre smartphone.

1. Dans l'app, cliquez sur « Add device » ou sur le signe « + » dans le coin supérieur droit, puis choisissez « Smart Camera (Wi-Fi) » ou « Smart Camera (Dual Band) » dans la catégorie « Camera & Lock ».
2. L'app vous demande d'abord de réinitialiser votre appareil. Pour ce faire, enfoncez le bouton du Wi-Fi (au centre) pendant 5 à 10 secondes, jusqu'à ce que vous entendiez un long bip. L'indicateur Wi-Fi sur l'appareil devrait clignoter en bleu et vous devriez entendre un double bip toutes les minutes. Si l'indicateur ne clignote pas ou si vous n'entendez plus ce bip, maintenez d'abord le bouton du Wi-Fi enfoncé pour relancer le processus.
3. Cliquez ensuite sur l'option « Make sure the indicator is flashing quickly or a prompt is heard » dans l'app, puis appuyez sur « Next » (figure 1).
4. Sélectionnez le réseau Wi-Fi 2,4 GHz disponible et saisissez le mot de passe du réseau (figure 2).
5. Un code QR est créé sur votre téléphone. Utilisez la caméra de la mangeoire pour le scanner à une distance de ± 12-20 cm, jusqu'à ce que vous entendiez un bip. Sélectionnez « I Heard a Prompt » (figure 3) pour continuer.
6. Attendez que les appareils se synchronisent (figures 4-6).
7. Lorsque la mention « Device added successfully » apparaît, cliquez sur « Continue ».
8. Si tout s'est bien passé, l'image de la caméra apparaîtra dans le menu de contrôle vidéo (figure 7). Votre appareil est désormais configuré correctement.

**Suppression de la mangeoire**

1. Cliquez sur (...) pour ouvrir la rubrique « All Devices » (figure 1) et sélectionnez « Device Management » (figure 2).
2. Cliquez sur « Remove Device ».
3. Enfin, cliquez sur « Confirm » pour supprimer l'appareil (figure 3).

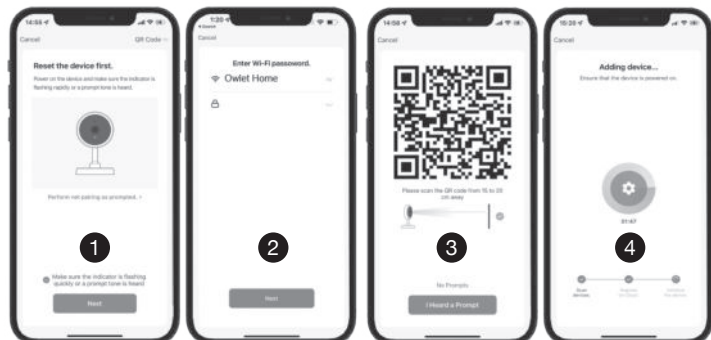
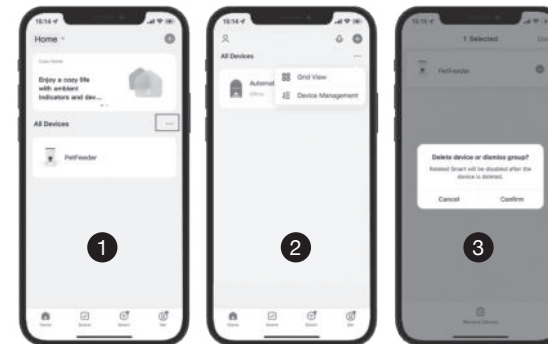

**Q:** Pourquoi la nourriture ne sort-elle pas ?

**R:** 1. Assurez-vous de remplir le réservoir d'aliments secs.

2. Vérifiez le niveau de la batterie et assurez-vous que l'adaptateur secteur est branché.

**Q:** Je ne parviens pas à me connecter au Wi-Fi.

**R:** Assurez-vous que l'appareil est sous tension et veillez à sélectionner le Wi-Fi 2,4 GHz au lieu du 5 GHz, puis reconnectez l'appareil.

**Q:** Pourquoi les portions ne sont-elles pas toutes identiques ?

**R:** En fonction de la position de départ des impulseurs au moment de servir la nourriture, les quelques premières portions peuvent varier. L'appareil n'est pas défectueux pour autant. Les portions devraient être plus ou moins régulières après environ 6 repas.

**Q:** La caméra de la mangeoire ne détecte pas le code QR sur mon téléphone.

**R:** 1. Assurez-vous que la mangeoire est prête à être connectée au réseau : l'indicateur Wi-Fi sur l'appareil doit clignoter en bleu.

2. Tenez votre téléphone à environ 15-20 cm de la caméra de la mangeoire. Retirez le bol et soulevez la mangeoire si nécessaire.

3. Si cela ne fonctionne toujours pas, passez de « QR code scan » à « WiFi connect ».

**Q:** La vidéo en direct n'apparaît pas.

**R:** 1. Passez à un signal Wi-Fi plus fort.

2. Si le réseau est mauvais, modifiez la qualité de la vidéo de HD (high definition) à SD (standard definition)

**Q:** Où sont stockées les photos et les vidéos ?

**R:** Les capteurs d'écran et les clips vidéo sont enregistrés dans la section « Album » de l'app.

## Garantie

### Garantie de deux ans limitée non transférable

Ce produit est soumis à une garantie limitée du fabricant. Les détails complets de la garantie applicable pour ce produit de même que ses modalités se trouvent sur le site [www.ebi.eu](http://www.ebi.eu) et/ou peuvent être obtenus en contactant votre service clientèle locale.



### Remarque importante concernant le recyclage

Veillez-vous conformer aux réglementations concernant les déchets d'équipements électriques et électroniques de votre pays. Cet appareil doit être recyclé. Si vous n'avez plus besoin de cet appareil, ne le mettez pas dans le système de déchets ordinaire.

## Conditions d'utilisation et limitation de responsabilité

### 1. Conditions d'utilisation

L'utilisation de ce produit est sujette à votre acceptation sans modifications de l'intégralité des termes, conditions et consignes d'utilisation stipulés dans le présent document. Vous devez accepter ces termes, conditions et consignes d'utilisation pour pouvoir utiliser le produit. Si vous n'acceptez pas ces termes, conditions et avis, veuillez renvoyer ce produit, inutilisé, dans son emballage d'origine et à vos frais et risques, au service clientèle approprié, avec une preuve d'achat, afin d'obtenir un remboursement complet.

### 2. Utilisation appropriée

Si vous n'êtes pas sûr(e) que ce dispositif est approprié pour votre animal, veuillez consulter votre vétérinaire ou un dresseur agréé avant de l'utiliser. Une utilisation appropriée implique, entre autres, la consultation de l'intégralité du manuel d'utilisation et de toutes les déclarations relatives aux informations de sécurité spécifiques.

### 3. Utilisation illégale ou interdite

Ce produit est conçu pour être utilisé exclusivement avec des animaux domestiques. L'utilisation de ce produit dans un but autre que celui pour lequel il est prévu est susceptible d'entraîner une violation des lois locales, d'État ou fédérales.

### 4. Limitation de responsabilité

EBI et ses sociétés affiliées ne peuvent en aucun cas être tenues responsables (1) des dommages directs, indirects, punitifs, accidentels, spéciaux ou secondaires, (2) des pertes ou dommages consécutifs ou associés à l'utilisation inappropriée de ce produit. L'acheteur assume les risques et les responsabilités en rapport avec l'utilisation de ce produit dans la pleine mesure autorisée par la loi.

### 5. Modification des conditions générales

EBI se réserve le droit de modifier ponctuellement les termes, les conditions et les consignes applicables à ce produit. Si des modifications ont été effectuées avant votre utilisation de ce produit, celles-ci seront contraignantes pour vous, comme si elles figuraient dans le présent document.



## INFORMACIÓN IMPORTANTE DE SEGURIDAD

Explicación de los términos y los símbolos de atención que aparecen en esta guía.

### ADVERTENCIA

**ADVERTENCIA** indica una situación peligrosa que, si no se evita, podría generar la muerte o lesiones graves.

### CAUTION

**PRECAUCIÓN**, usado sin el símbolo de alerta de seguridad, indica una situación peligrosa que, si no se evita, podría desembocar en daños a su mascota.

### NOTICE

**AVISO** se usa para abordar prácticas de un uso seguro no relacionadas con lesiones personales.

### ADVERTENCIA

Cuando se utilicen aparatos eléctricos, siempre se deben adoptar unas precauciones de seguridad básicas para reducir el riesgo de incendio, descarga eléctrica y/o lesiones personales, incluido lo siguiente:

- Para reducir el riesgo de lesiones, se precisa una supervisión estrecha cuando los niños utilicen el aparato o cuando este se utilice cerca ellos.
- Para protegerle de descargas eléctricas, no introduzca el cable de alimentación eléctrica ni el enchufe en agua ni en otros líquidos.
- No lo utilice al aire libre. **USO DOMÉSTICO EXCLUSIVO EN INTERIORES.**
- No tire del cable de alimentación eléctrica para sacar el enchufe de la toma de la pared.
- Para desenchufarlo, agarre del enchufe, no del cable de alimentación eléctrica.
- No maneje ningún aparato si el cable de alimentación eléctrica o el enchufe están estropeados, ni si funciona incorrectamente o está estropeado. Llame al Centro de atención al cliente de inmediato para que le indiquen cómo proceder.
- En el caso de un aparato portátil - Para reducir el riesgo de descarga eléctrica, no coloque ni almacene el aparato en lugares desde los que se pueda caer o empujar a una bañera o lavabo.
- Utilice el aparato únicamente para su uso previsto.
- Si el enchufe de este aparato se moja, corte la corriente que va a esa toma de pared. No intente desenchufarlo.
- Examine este aparato después de instalarlo. No lo enchufe a la toma de la pared si el cable de alimentación eléctrica o el enchufe tienen agua.
- Desenchufe siempre cualquier aparato cuando no lo esté usando, antes de colocar o quitar piezas y antes de limpiarlo. No tire del cable de alimentación eléctrica para sacar el enchufe de la toma de la pared.
- **NO META LA SISTEMA DE ALIMENTACIÓN EN EL LAVAVAJILLAS**

## PRECAUCIÓN

- No deje a las mascotas roer ni tragarse ninguna pieza. Si le preocupa el cable de suministro eléctrico, compre una canaleta (un protector de plástico duro) en cualquier ferretería.
- Las piezas de plástico del bebedero Pet Fountain no contienen BPA. Sin embargo, se ha dado el caso de animales que son sensibles a los comederos y bebederos de plástico. Si su mascota muestra síntomas de reacción alérgica al plástico, deje de utilizar el producto y consúltelo con su veterinario.

## AVISO

- Supervise su Sistema de alimentación periódicamente durante las primeras 12 horas para asegurarse de funcione correctamente.
- No intente reparar este aparato usted mismo.
- Si es necesario usar un alargador, deberá usar uno que tenga la capacidad nominal adecuada.
- El consumo eléctrico de este aparato es de 5 voltios.
- El uso de accesorios no recomendados o vendidos por el fabricante puede provocar una situación de inseguridad. No modifique el aparato.
- No instale ni almacene el aparato en lugares en los que pueda estar expuesto a la intemperie o a temperaturas por debajo de 4,5 °C.
- Lea y cumpla todos los avisos importantes indicados en el aparato y en el envase.
- Si desea limpiar el recipiente de alimentación o el exterior del aparato, retire el aparato de la toma de corriente y utilice un paño suave de microfibra (ligera mente humedecido) sin mojar los componentes electrónicos.

## GUARDE ESTAS INSTRUCCIONES

### Cumplimiento

Este equipo se ha probado y cumple los requisitos de las directivas europeas pertinentes. Antes de usar este equipo fuera de países de la UE, consulte a las autoridades locales pertinentes. Los cambios o modificaciones no autorizados realizados en el equipo y que no estén aprobados por EBI pueden infringir los reglamentos de la UE, podrían anular la autoridad del usuario para manejar el equipo e invalidarán la garantía.



## Componentes del producto

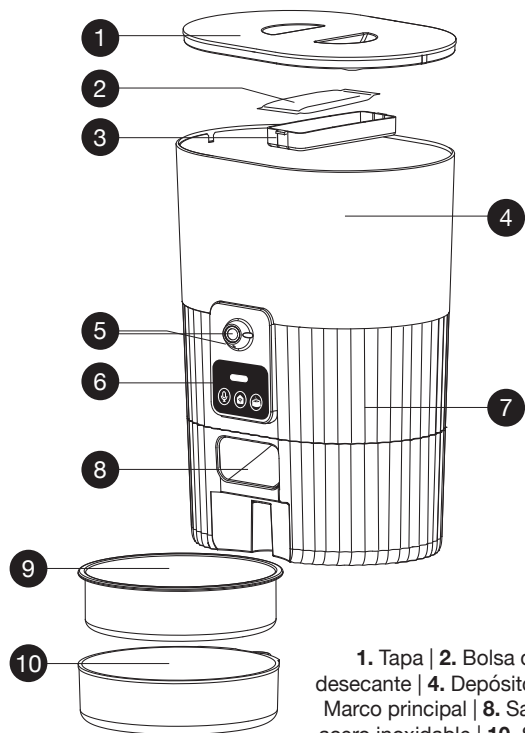

1. Tapa | 2. Bolsa desecante | 3. Compartimento para la bolsa desecante | 4. Depósito de pienso | 5. Cámara | 6. Panel de control | 7. Marco principal | 8. Salida de dispensación | 9. Cuenco de pienso de acero inoxidable | 10. Soporte del cuenco | 11. Comedero inteligente | 12. Cable USB | 13. Cierre de seguridad | 14. Enchufe | 15. Manual de usuario

## Accesorios del producto

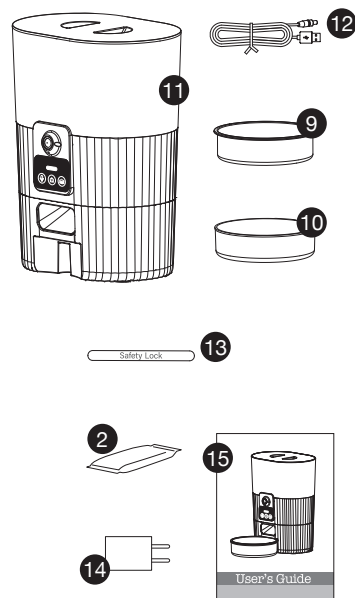

## Especificaciones del producto

Nombre del producto	Cámara del comedero inteligente
Apto para	gatos y perros
Tensión nominal	5 V 1 A
Potencia del producto	5 W
Fuente de alimentación	4 pilas alcalinas AA o adaptador de CC
Dimensiones del producto	21 x 14,8 x 27,8 cm
Peso del producto	1 kg
Capacidad del producto	3,5 L
Pienso	Pienso seco
Tamaño de las porciones	20 g/porción

## Cuidados y limpieza del producto

La tapa (1), el cuenco de pienso de acero inoxidable (8), el soporte del cuenco (9) y el cierre de seguridad (12) son piezas lavables aptas para el lavavajillas.

Para el comedero, utilice un paño húmedo para eliminar la suciedad del interior del depósito de pienso y de la salida de dispensación.

Nota: El soporte del desecante se puede quitar para limpiarlo.

**!** No sumerja el marco principal en agua caliente ni lo meta en el lavavajillas

## Preparación antes del uso

1. Monte el cuenco de pienso siguiendo los pasos que se describen a continuación.

2. Conéctelo al suministro eléctrico

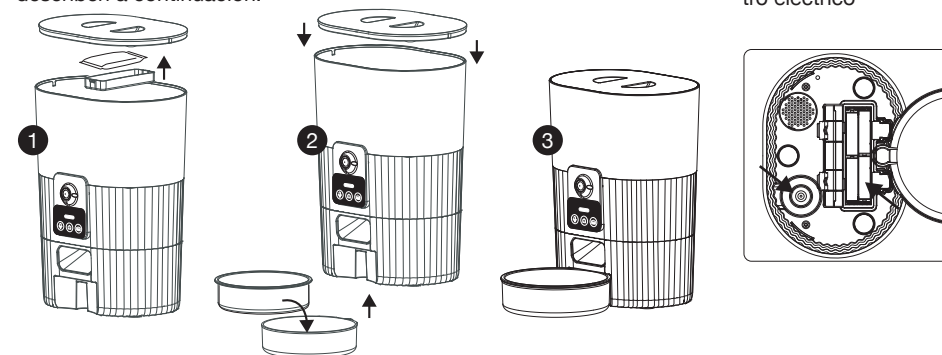

1. Las pilas no están incluidas

2. Para evitar un corte de energía repentino y que la alimentación de su mascota se vea afectada, no use las pilas como la única fuente de energía para el comedero; las pilas solo se pueden usar como un plan de emergencia.

3. Para evitar una fuga de las pilas, si no va a utilizar el dispositivo durante un período de tiempo, quíte-las

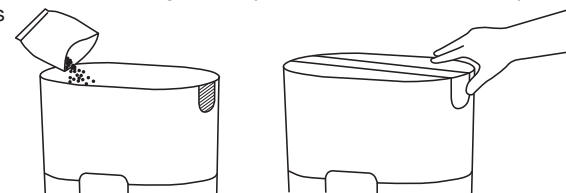

3. Introduzca algo de pienso..

4. Instale el cierre de seguridad

**!** 1. No utilice pienso húmedo, en lata ni mojado.

2. El tamaño recomendado de las croquetas está entre 5 y 10 mm de diámetro.

## Descripciones de los botones y la pantalla

1. Indicador
2. Botón Grabar
3. Botón Restablecer wifi
4. Botón Alimentación manual

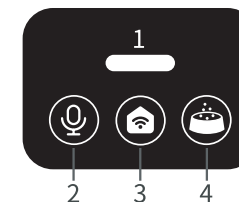

	Botón Grabar	Mantenga pulsado el botón y empiece a grabar después de oír un pitido. Grabe su mensaje (máx. 10 s). Suelte el botón cuando acabe de grabar. Cuando esté guardado, oírá dos pitidos. Cómo borrar las grabaciones: Mantenga pulsado el botón «Grabar» durante 2 s para borrar las grabaciones. Cómo comprobar las grabaciones: Pulse una vez para reproducir las grabaciones.
	Botón Restablecer wifi	Mantenga pulsado el botón Restablecer hasta que el comedero emita pitidos: Di.DiDi, el indicador del wifi no deja de parpadear, indica que el dispositivo está listo para volver a conectarse.
	Botón Alimentación	Púselo una vez para dispensar (1) porción de pienso.

Azul	Parpadeante	El comedero está listo para conectarse con la app
	Luz fija	Conexión al wifi y totalmente operativo
Verde	Parpadeante	Señal wifi mala
	Luz fija	Wifi desconectado
Rojo	Parpadeante	Las pilas están bajas, (cámbielas) alimentado solo por pilas

## Descárguese la app e inicie sesión

Escanee el código QR o busque «Smart Life» en Apple Store o Google Store para descargar la app.



Smart Life

Consejo: Debido a las mejoras y actualizaciones de la app, el funcionamiento en ella será ligeramente distinto. Siga las instrucciones de la app para completar el proceso de emparejamiento.



Asegúrese de activar el wifi y Bluetooth antes de intentar conectar el dispositivo.

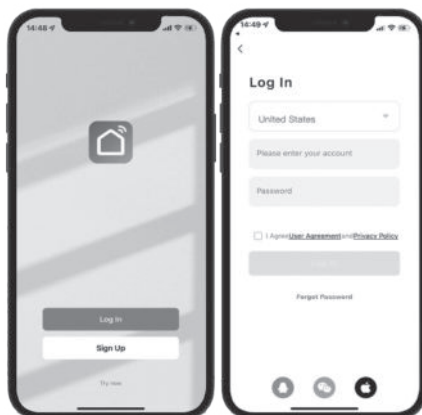

Abra la app. Regístrese o inicie sesión con su cuenta.

**Nota:** Solo se puede conectar un dispositivo a una cuenta cada vez, pero una cuenta puede conectarse a múltiples dispositivos y usarse en varios teléfonos.

## Conecte el comedero con su smartphone

### Añada el comedero

- Después de iniciar sesión, entre en la interfaz principal. Haga clic en [+] en la esquina superior derecha para añadir el comedero (como en la Fig. 1 de la página siguiente).
- Toque la opción «Cámaras y bloqueos» y busque la opción «Cámara inteligente (banda dual)» (Fig. 2).

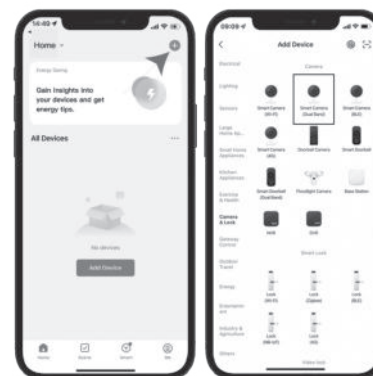

**Nota:** El producto solo es apto para redes de 2,4 Ghz. **No** intente conectarlo a redes de 5 Ghz.

Procure colocar el dispositivo cerca del router mientras lo empareja para que la conexión se haga de manera rápida.

### Conecte el comedero a la red wifi

Siga las instrucciones de la app para conectar el dispositivo a su smartphone.

- En la app, haga clic en Añadir dispositivo o en el símbolo + en la parte superior derecha y elija Cámara inteligente (wifi o banda dual) en la categoría «cámaras y bloqueos».
- La app le pedirá que primero restablezca su dispositivo. Por eso, pulse el botón Wifi (del centro) durante 5-10 segundos hasta oír un pitido largo. El indicador de la wifi del dispositivo debería parpadear en azul y debe oír un pitido doble cada minuto. Si el indicador no parpadea o deja de oír el tono, mantenga pulsado el botón Wifi para reiniciar el proceso.
- Luego, en la app, haga clic en la opción «Comprobar que el indicador parpadea...» y después pulse «Siguiente» (Fig. 1).
- Seleccione la red wifi de 2,4 GHz disponible e introduzca la contraseña de la red (Fig. 2).
- En su teléfono se crea un código QR. Use la cámara del comedero para escanearlo a una distancia de  $\pm 12-20$  cm hasta oír un pitido. Haga clic en la opción «He oído un pitido» (Fig. 3) para continuar.
- Espere a que los dispositivos se conecten entre sí (Fig. 4-6).
- Cuando vea «Dispositivo correctamente añadido», haga clic para continuar.
- Si todo ha ido bien, verá la imagen de la cámara en el menú de control del vídeo (Fig. 7). Su dispositivo está ya correctamente configurado.

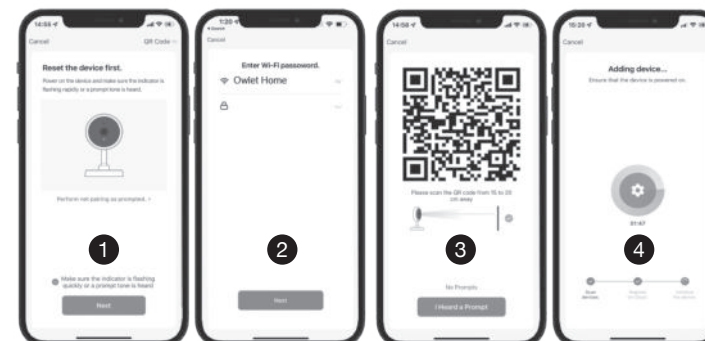

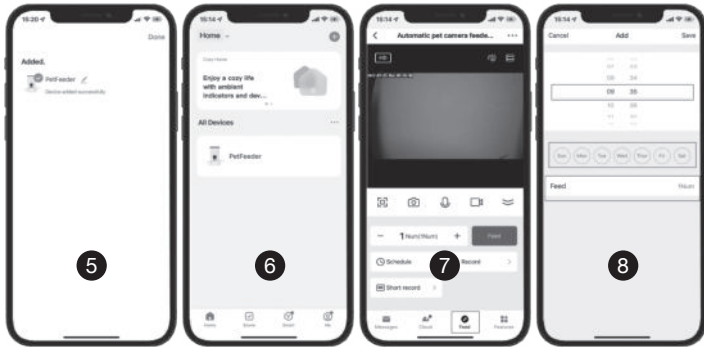

Después de conectarse, haga clic en la opción «Hecho» para entrar a la interfaz de control y del vídeo.  
 - Haga clic en el «calendario» para establecer la comida (Fig. 7)  
 - Luego entre en la interfaz para configurar las comidas (Fig. 8)

### Desconexión del dispositivo

- Haga clic en (...) para entrar en «Todos los dispositivos» (Fig. 1) y seleccione «Gestión de dispositivos» (Fig. 2).
- Haga clic en la opción «Eliminar dispositivo»
- Por último, haga clic en «Confirmar» para eliminar el dispositivo (Fig. 3).

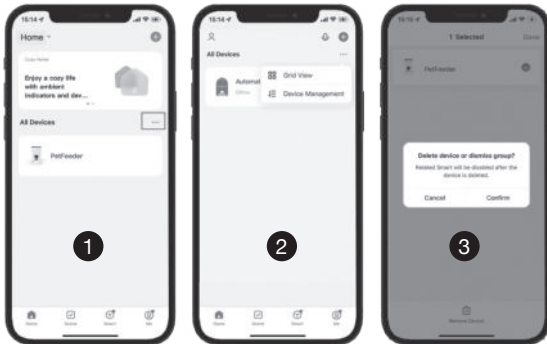

### Preguntas y respuestas para la resolución de problemas

**P:** ¿Por qué no sale pienso?

- R:** 1. Asegúrese de que el pienso del depósito sea seco.  
 2. Compruebe si las pilas están bajas y si está conectado el adaptador de corriente.

**P:** ¿Por qué no puedo conectarme al wifi?

- R:** Compruebe que la fuente de alimentación esté conectada. Después asegúrese de seleccionar wifi de 2,4 Ghz y no de 5 Ghz. Luego vuelva a conectarlo.

**P:** ¿Por qué no es uniforme el tamaño de las porciones?

- R:** Debido a las posiciones iniciales de las puertas giratorias al llenarlo de pienso, las primeras porciones pueden variar, pero esto no significa que el aparato esté defectuoso. Al cabo de unas 6 comidas, debería ser casi uniforme.

**P:** La cámara del comedero no puede leer el código QR de mi teléfono.

- R:** 1. Asegúrese de que el comedero esté listo para la conexión en red, es decir, que el indicador wifi del comedero parpadee en azul.  
 2. Mantenga el teléfono a unos 15-20 cm de distancia de la cámara del comedero. Quite el cuenco de pienso y levante el comedero según sea necesario.  
 3. Si sigue sin funcionar, cambie la opción de «Escanear código QR» a «Conexión wifi»

**P:** No aparece el vídeo en directo.

- R:** 1. Cámbiese a una señal wifi más fuerte.  
 2. Si la red es mala, cambie la calidad de vídeo de HD (alta definición) a SD (definición estándar).

**P:** ¿Dónde se almacenan las fotos y los vídeos?

- R:** Las capturas de pantalla y los vídeos se almacenan en el apartado Álbumes de la app.

## Garantía

### Garantía limitada no transferible de dos años

Este producto está cubierto por una garantía limitada del fabricante. Puede encontrar todos los datos de la garantía aplicable a este producto y sus condiciones en [www.EBI.eu](http://www.EBI.eu) y/o poniéndose en contacto con su Centro de atención al cliente local.



## Consejos importantes de reciclaje

Le rogamos que respete los reglamentos relativos a los residuos de equipos eléctricos y electrónicos de su país. Este equipo se debe reciclar. Si deja de necesitarlo, no lo deseche junto con los residuos normales para que termine en el vertedero municipal.

## Condiciones de uso y limitación de responsabilidad

### 1. Condiciones de uso

El uso de este producto está sujeto a la aceptación por su parte sin ningún tipo de modificación de las cláusulas, condiciones y avisos contenidos en este documento. El uso de este producto implica la aceptación de dichas cláusulas, condiciones y avisos. Si no acepta estas cláusulas, condiciones y avisos, devuelva el producto sin utilizar, en su envase original y asumiendo los costes y riesgos que conlleva al Centro de atención al cliente pertinente junto con la prueba de compra para que le devolvamos la integridad de su dinero.

### 2. Uso adecuado

Si no está seguro de si este producto es adecuado para su mascota, consulte con su veterinario o adiestrador certificado antes de usarlo. Por uso adecuado se entiende, a título enunciativo, la revisión de la Guía de funcionamiento en su totalidad y cualquier declaración informativa sobre seguridad específica.

### 3. Abstención de un uso ilegal o prohibido

Este producto está diseñado para su uso exclusivo con mascotas. El uso de este producto de una forma no prevista, podría infringir la legislación federal, estatal o local.

### 4. Limitación de responsabilidad

EBI no asumirá en ningún caso la responsabilidad por (1) ningún daño indirecto, punitivo, incidental, especial o derivado ni (2) ninguna pérdida ni daños y perjuicios que surjan del uso indebido de este producto o estén relacionados con dicho uso indebido. Hasta donde lo permita la ley, el comprador asume todos los riesgos y responsabilidades derivados del uso de este producto.

### 5. Modificación de las cláusulas y condiciones

EBI se reserva el derecho a modificar las cláusulas, condiciones y avisos que rigen este producto cuando lo estime oportuno. Si dichas modificaciones se le han notificado antes de utilizar este producto, resultarán vinculantes para usted como si estuviesen incorporadas a este documento.

PA07-02-010-02

Ref.No.  
603-478660



EUROPET BERNINA INTERNATIONAL B.V.  
Energieweg 35, 5422 VM Gemert-Bakel  
The Netherlands  
info@ebi.eu - www.ebi.eu

